

6. Logging und Recovery¹

- **DB-Recovery**
 - Anforderungen und Begriffe
 - Fehler- und Recovery-Arten
- **Logging-Verfahren**
 - Klassifikation und Bewertung
 - Aufbau der Log-Datei, Nutzung von LSNs
- **Abhängigkeiten zu anderen Systemkomponenten**
 - Externspeicherabbildung: Einbringstrategie
 - Zusammenspiel mit der DB-Puffer- und Sperrverwaltung
- **Commit-Behandlung** (Gruppen-, Prä-Commit)
- **Sicherungspunkte**
Direkte und unscharfe Sicherungspunkte (*Checkpoints*)
- **Klassifikation von DB-Recovery-Verfahren**
- **Transaktions-Recovery**
Einsatz von Compensation Log Records
- **Crash-Recovery**
 - Allgemeine Restart-Prozedur
 - Restart-Bespiel (Selektives Redo)
 - Restart-Bespiel (Repeating History)
- **Medien-Recovery**

1. Härder, T., Reuter, A.: Principles of Transaction Oriented Database Recovery, in: ACM Computing Surveys 15:4, Dec. 1983. 287-317.

DB-Recovery

- **Aufgabe des DBVS:**
Automatische Behandlung aller erwarteten Fehler
- **Voraussetzung:**
Sammeln redundanter Informationen während des normalen Betriebes (*Logging*)
- **Fehlermodell von zentralisierten DBVS**
 - Transaktionsfehler
 - Systemfehler
 - Gerätefehler
- **Probleme**
 - Fehlererkennung
 - Fehlereingrenzung
 - Abschätzung des Schadens
 - Durchführung der Recovery
- **“A recoverable action is 30% harder and requires 20% more code than a non-recoverable action” (J. Gray)**

DB-Recovery (2)

- **Transaktionsparadigma verlangt:**

- Alles-oder-Nichts-Eigenschaft von Transaktionen
- Dauerhaftigkeit erfolgreicher Änderungen

- **Zielzustand nach erfolgreicher Recovery:**

Durch die Recovery-Aktionen ist der jüngste Zustand vor Erkennen des Fehlers wiederherzustellen, der allen semantischen Integritätsbedingungen entspricht, der also ein möglichst aktuelles, exaktes Bild der Miniwelt darstellt

↳ **jüngster transaktionskonsistenter DB-Zustand**

***In welchem Zustand befindet sich die Systemumgebung?
(Betriebssystem, Anwendungssystem, andere Komponenten)***

- **Forward-Recovery i. allg. nicht anwendbar**

- Fehlerursache häufig falsche Programme, Eingabefehler u. ä.
- durch Fehler unterbrochene Transaktionen sind zurückzusetzen (*Backward Recovery*)

- **Backward-Recovery**

setzt voraus, daß auf allen Abstraktionsebenen genau definiert ist, auf welchen Zustand die DB im Fehlerfall zurückzusetzen ist.

Recovery – Begriffsklärung

- Grundsätzliche Vorgehensweisen

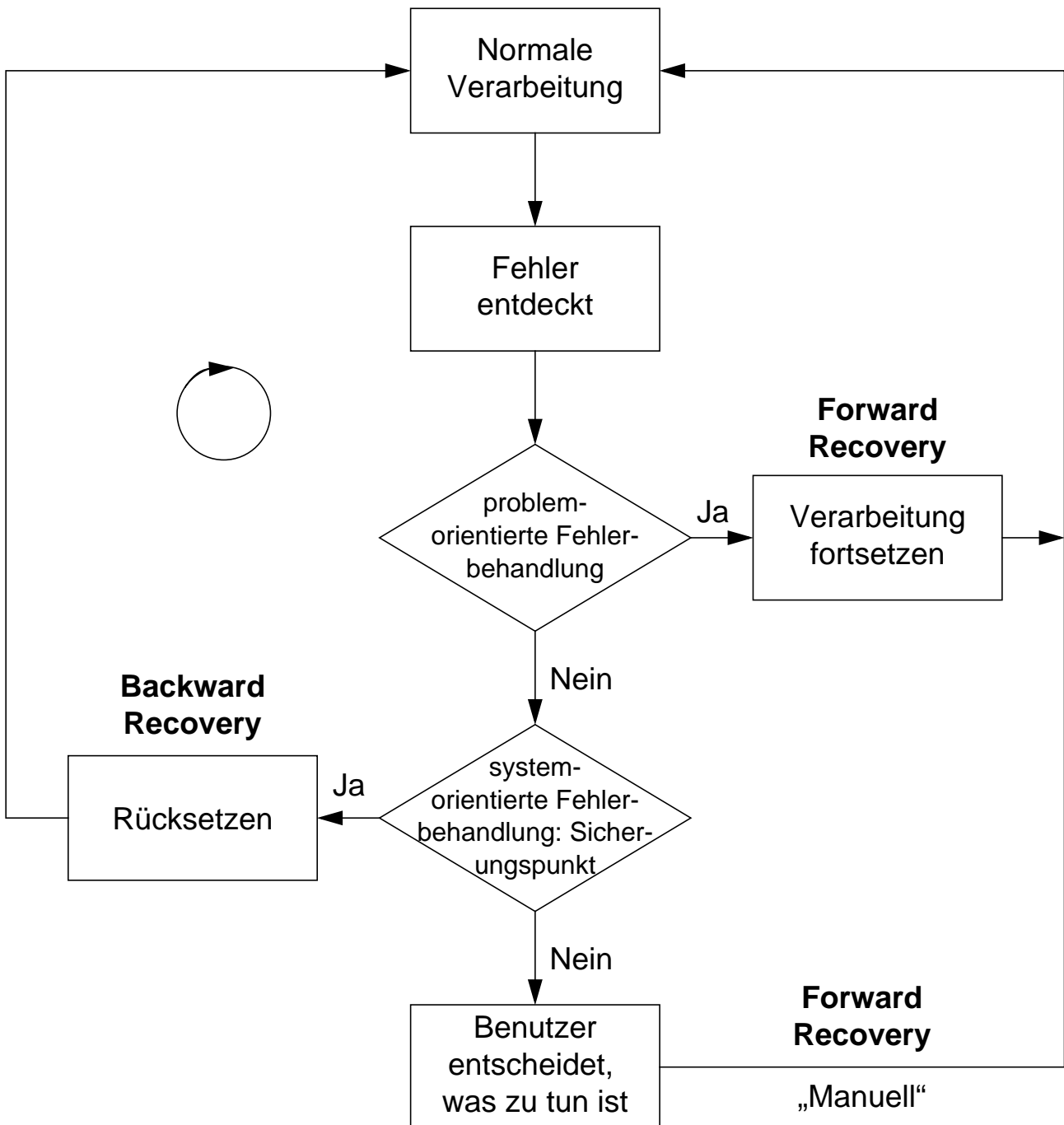

- Was passiert, wenn

- nach Backward-Recovery der Fehler nicht behoben ist?
- nach Forward-Recovery die „normale Verarbeitung“ weitergeführt bzw. wieder aufgenommen wird?

Fehlerarten

Auswirkung eines Fehlers auf	Fehlertyp	Fehlerklassifikation
eine Transaktion	<ul style="list-style-type: none"> - Verletzung von Systemrestriktionen <ul style="list-style-type: none"> • Verstoß gegen Sicherheitsbestimmungen • übermäßige Betriebsmittelanforderungen - anwendungsbedingte Fehler <ul style="list-style-type: none"> • z. B. falsche Operationen und Werte 	Transaktionsfehler
mehrere Transaktionen	<ul style="list-style-type: none"> - geplante Systemschließung - Schwierigkeiten bei der Betriebsmittelvergabe <ul style="list-style-type: none"> • Überlast des Systems • Verklemmung mehrerer Transaktionen 	
alle Transaktionen (das gesamte Systemverhalten)	<ul style="list-style-type: none"> - Systemzusammenbruch mit Verlust der Hauptspeichereinhalte <ul style="list-style-type: none"> • Hardware-Fehler • falsche Werte in kritischen Tabellen - Zerstörung von Sekundärspeichern - Zerstörung des Rechenzentrums 	Systemfehler Gerätefehler Katastrophen

Recovery-Arten

1. Transaktions-Recovery (R1)¹

Zurücksetzen einzelner (noch nicht abgeschlossener) TA im laufenden DB-Betrieb (TA-Fehler, Deadlock, etc.)

- vollständiges Zurücksetzen auf BOT (TA-UNDO) bzw.
- partielles Zurücksetzen auf Rücksetzpunkt (*Savepoint*) innerhalb der Transaktion

2. Crash-Recovery nach Systemfehler

Wiederherstellen des jüngsten transaktionskonsistenten DB-Zustandes:

- (partielles) REDO für erfolgreiche TA (R2)
(Wiederholung verlorengangener Änderungen)
- UNDO aller durch Ausfall unterbrochenen TA (R3)
(Entfernen der Änderungen aus der permanenten DB)

3. Medien-Recovery nach Gerätefehler (R4)

- Spiegelplatten
bzw.
- vollständiges Wiederholen (REDO) aller Änderungen auf einer Archivkopie

4. Katastrophen-Recovery

- Nutzung einer aktuellen DB-Kopie in einem "entfernten" System oder
- stark verzögerte Fortsetzung der DB-Verarbeitung mit repariertem/neuem System auf der Basis gesicherter Archivkopien (Datenverlust!)

1. Die verschiedenen Recovery-Verfahren werden auch mit R1 - R4 abgekürzt.

Recovery-Arten (2)¹

- **A Fundamental Theorem of Recovery**

Axiom 1 (Murphy): All programs (DBMSs) are buggy.

Theorem 1 (Law of Large Programs):

Large programs are even buggier than their size would indicate.

Corollary 1.1:

A recovery-relevant program has recovery bugs.

Theorem 2:

If you do not run a program, it does not matter whether or not it is buggy.

Corollary 2.1:

If you do not run a program, it does not matter if it has recovery bugs.

Theorem 3:

Exposed machines should run as few programs as possible;
the ones that are run should be as small as possible!???

- **Annahmen**

(Unter welchen Voraussetzungen funktioniert die Wiederherstellung der Daten?)

- quasi-stabiler Speicher
- fehlerfreier DBVS-Code
- fehlerfreie Log-Daten
- Durchführung der Recovery

- **Pessimistische Variante von “Murphy’s Law”**

- **Was ist zu tun, wenn . . . ?**

-
1. J. Gray (**1998 Turing Lecture**): Build a system used by millions of people that is always available - out less than 1 second per 100 years = 8 9's of availability!
Today's uptime: 99% for web sites, 99.99% for well managed sites (out 50 minutes/year)

DB-Recovery – Systemkomponenten

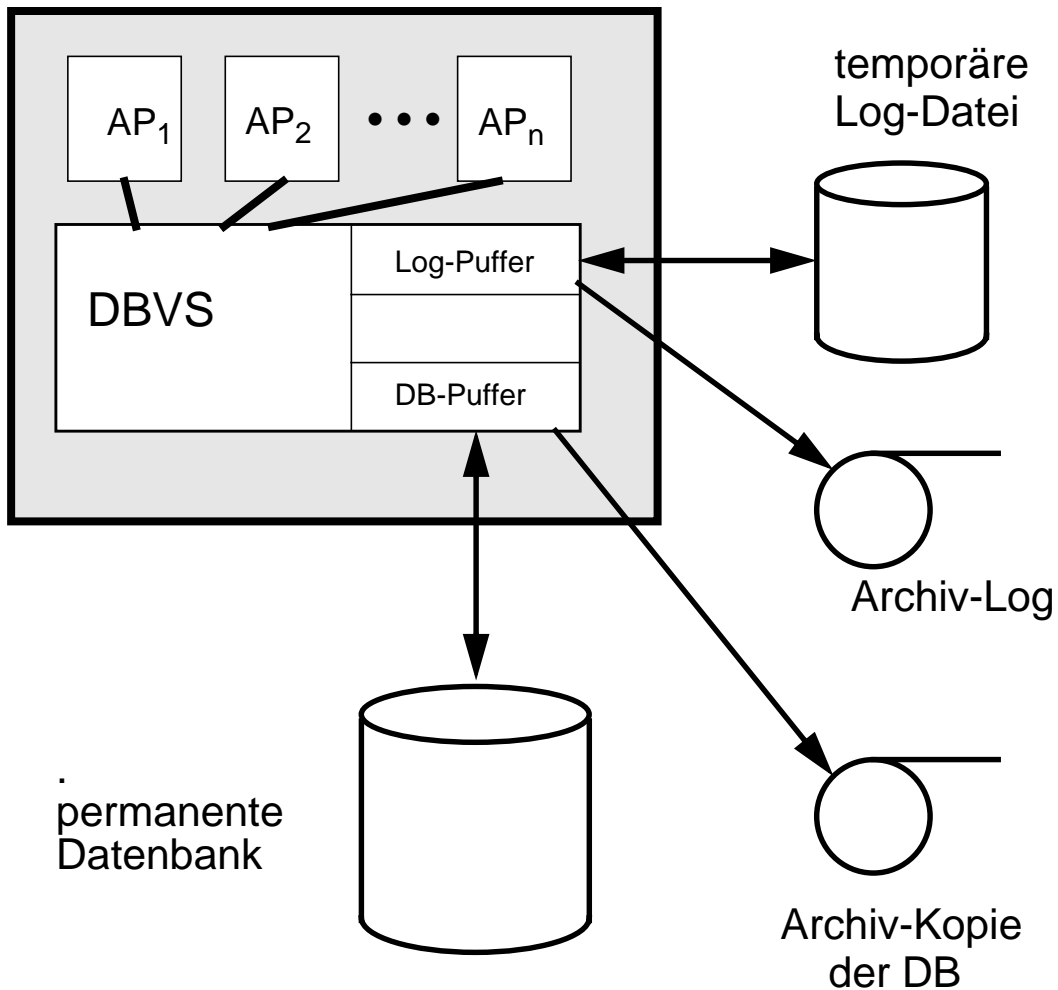

- **Pufferung von Log-Daten im Hauptspeicher (Log-Puffer)**
Ausschreiben spätestens bei Commit

- **Einsatz der Log-Daten**

1. **Temporäre Log-Datei**

zur Behandlung von Transaktions- und Systemfehlern

DB + temp. Log ⇒ DB

2. **Behandlung von Gerätefehlern:**

Archiv-Kopie + Archiv-Log ⇒ DB

Logging-Aufgaben

- **Logging**

- Sammlung redundanter Daten bei Änderungen im Normalbetrieb (Do) als Voraussetzung für Recovery
- Einsatz im Fehlerfall (Undo-, Redo-Recovery)

- **Do-Redo-Undo-Prinzip**

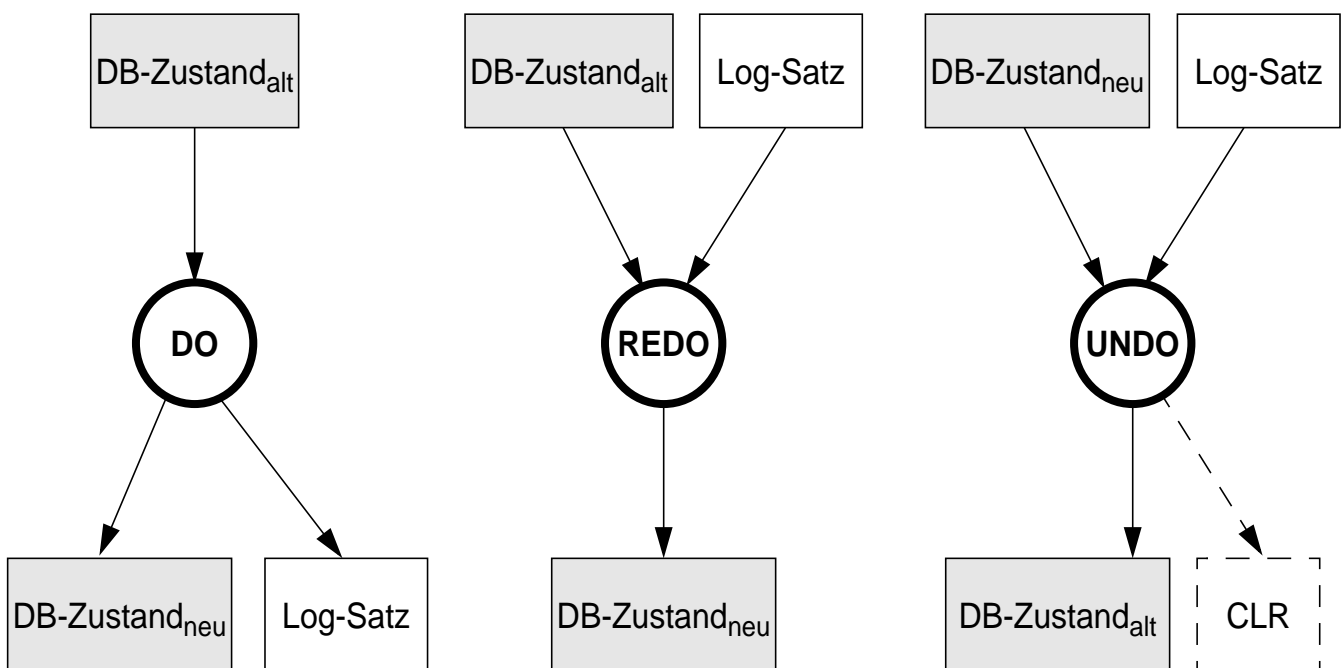

CLR = Compensation Log Record (für Crash während der Recovery)

- **Log-Granulat**

- Welche Granulate können gewählt werden?
- Was ist zu beachten?

Abstraktionsebenen und Logging

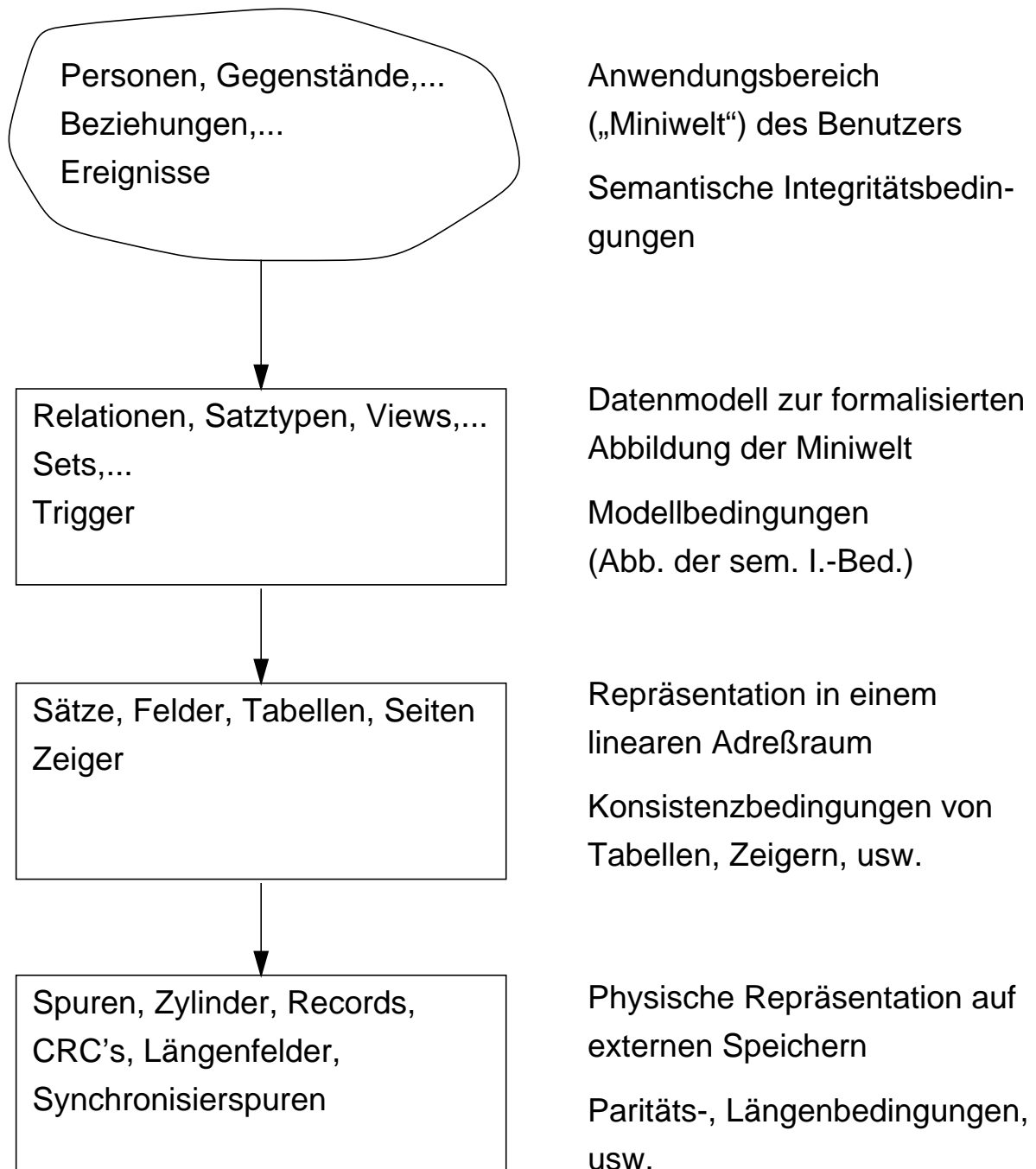

Logging kann auf jeder Ebene erfolgen:

Das Sammeln von ebenenspezifischer Log-Information setzt voraus, daß bei der Recovery die Konsistenzbedingungen der darunterliegenden Abbildungsschicht im DB-Zustand erfüllt sind !

- ➔ Wie kann ebenenspezifische Konsistenz (Aktions- oder Operationskonsistenz) im Fehlerfall garantiert werden ?

Klassifikation von Logging-Verfahren

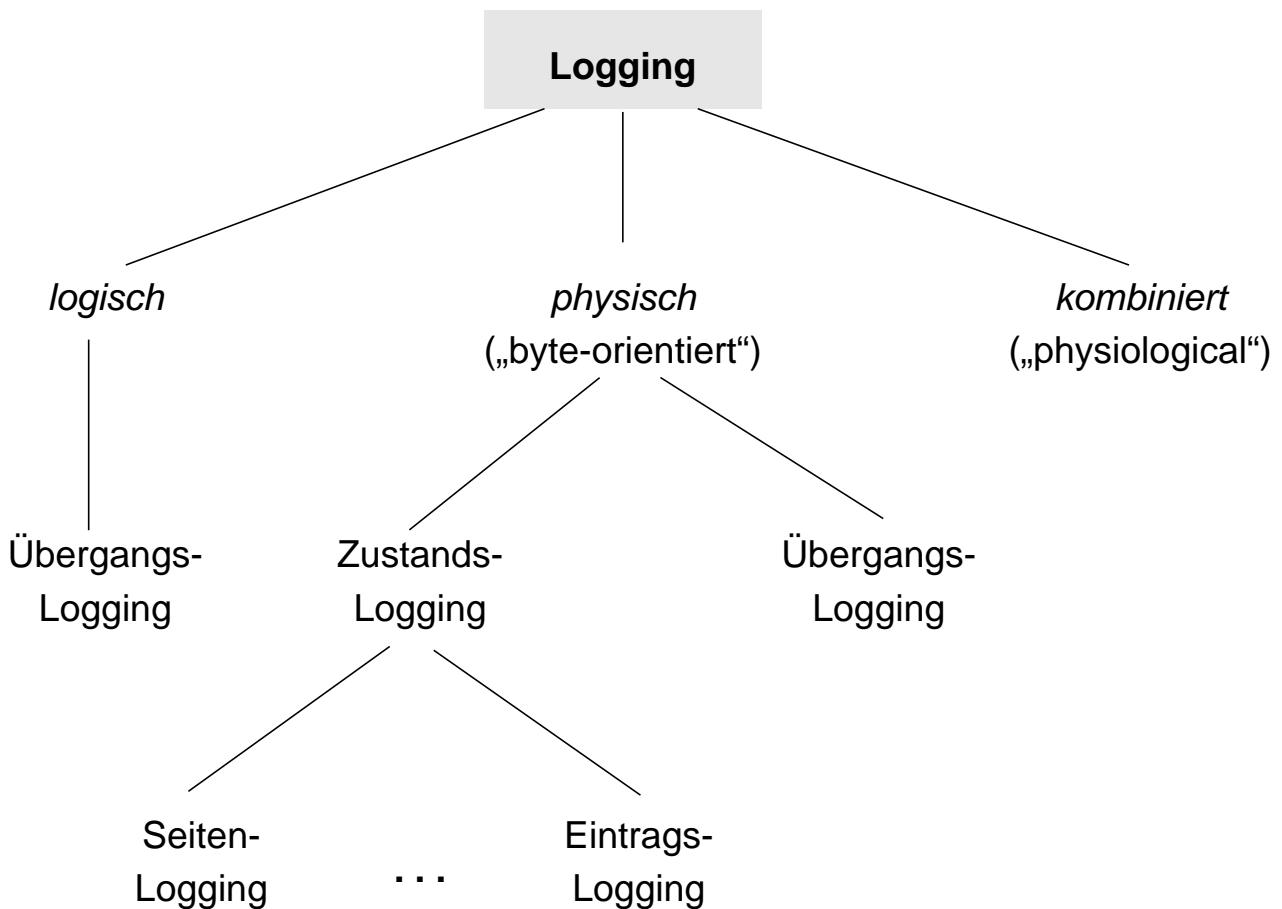

• Logisches Logging

- Protokollierung der ändernden DML-Befehle mit ihren Parametern
- Generelles Problem:
mengenorientierte Aktualisierungsoperation (z. B. DELETE <relation>)
- UNDO-Probleme v.a. bei nicht-relationalen Systemen
(z. B. Löschen einer Hierarchie von Set-Ausprägungen (ERASE ALL))
- Voraussetzung:
Nach einem Systemausfall müssen auf der permanenten Datenbank DML-Operationen ausführbar sein, d.h. sie muß wenigstens speicherkonsistent sein (Aktionskonsistenz)

➔ **verzögerte (indirekte) Einbringstrategie erforderlich**

Klassifikation von Logging-Verfahren (2)

- **Physisches Logging**

- Log-Granulat: Seite vs. Eintrag/Satz
- **Zustands-Logging:**
Alte Zustände (Before-Images) und neue Zustände (After-Images) geänderter Objekte werden in die Log-Datei geschrieben
- **Übergangs-Logging:**
Protokollierung der Differenz zwischen Before- und After-Image
- Physisches Logging ist bei direkten und verzögerten Einbringstrategien anwendbar

- **Probleme logischer und physischer Logging-Verfahren**

- Logisches Logging:
für Update-in-Place nicht anwendbar
- Physisches, „byte-orientiertes“ Logging:
aufwendig und unnötig starr v.a. bezüglich Lösch- und Einfügeoperationen

- **Physiologisches Logging**

Kombination physische/logische Protokollierung:
Physical-to-a-page, Logical-within-a-page

- Protokollierung von elementaren Operationen innerhalb einer Seite
- Jeder Log-Satz bezieht sich auf eine Seite
- Technik ist mit Update-in-Place verträglich

Logging: Anwendungsbeispiel

- **Änderungen** bezüglich einer Seite A:
 1. Ein Objekt a wird in Seite A eingefügt
 2. In A wird ein bestehendes Objekt b_{alt} nach b_{neu} geändert

- **Zustandsübergänge** von A: $A_1 \xrightarrow{1.} A_2 \xrightarrow{2.} A_3$

	<i>logisch</i>	<i>physisch</i>
<i>Zustände</i>		Protokollierung der Before- und After-Images 1. A_1 und A_2 2. A_2 und A_3
<i>Übergänge</i>	Protokollierung der Operationen mit Parameter 1. Insert (a) 2. Update (b_{alt}, b_{neu})	Differenzen-Logging 1. $A_1 \oplus A_2$ 2. $A_2 \oplus A_3$

- **Rekonstruktion von Seiten** beim Differenzen-Logging:
 A_1 als Anfangs- oder A_3 als Endzustand seien verfügbar

Es gilt:

$$A_1 \oplus (A_1 \oplus A_2) = A_2$$

$$A_2 \oplus (A_2 \oplus A_3) = A_3$$

Redo-Recovery

$$A_3 \oplus (A_2 \oplus A_3) = A_2$$

$$A_2 \oplus (A_1 \oplus A_2) = A_1$$

Undo-Recovery

Aufwand bei physischem Zustandslogging

- Einfachste Form der Implementierung: Seiten-Logging

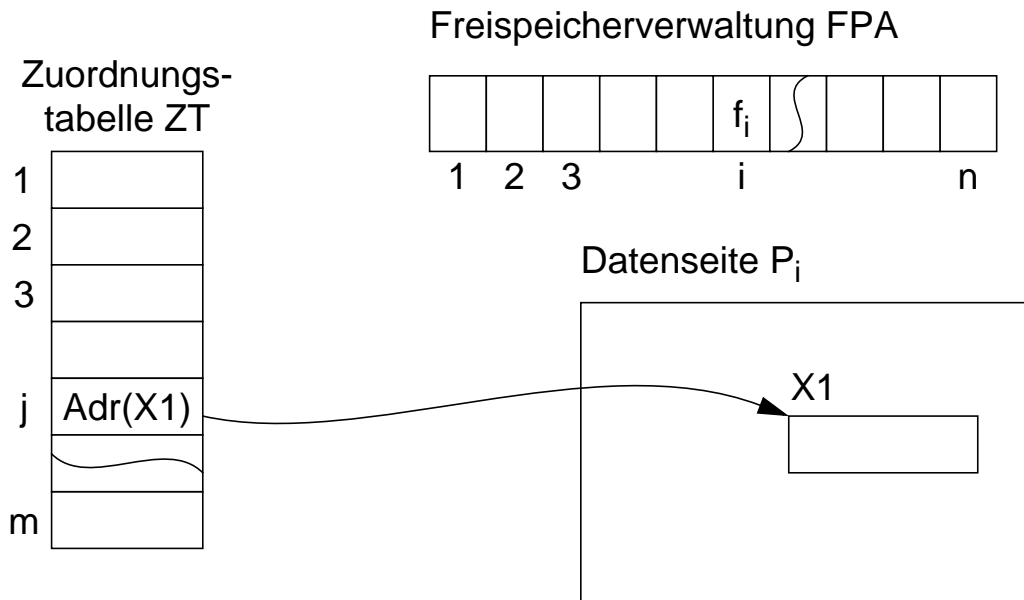

- **Operation: STORE X-RECORD ($X1$)**

Aufwand	Datenseite	ZT	FPA	n Zugriffspfad-seiten (Min)
normaler Betrieb (DO)	neues P_i	$\text{Adr}(X1)$	f_i	$n \text{ DS}_{\text{neu}}$
UNDO-Log	altes P_i	alter Inhalt	alter Inhalt	$n \text{ DS}_{\text{alt}}$
REDO-Log	neues P_i	$\text{Adr}(X1)$	f_i	$n \text{ DS}_{\text{neu}}$

Bewertung der Logging-Verfahren

	Logging-Aufwand im Normalbetrieb	Restart-Aufwand im Fehlerfall (Crash)
Seitenzustands- Logging		
Seitenübergangs- Logging		
Eintrags-Logging/ physiologisches Logging		
logisches Logging		

-- sehr hoch + gering
 - hoch ++ sehr gering

- **Vorteile von *Eintrags-Logging* gegenüber *Seiten-Logging*:**

- geringerer Platzbedarf
- weniger Log-E/As
- erlaubt bessere Pufferung von Log-Daten (Gruppen-Commit)
- unterstützt feine Synchronisationsgranulate (Seiten-Logging → Synchronisation auf Seitenebene)

→ **jedoch:** Recovery ist komplexer als mit Seiten-Logging

Aufbau der (temporären) Log-Datei

- **Verschiedene Satzarten erforderlich**
 - BOT-, Commit-, Abort-Satz
 - Änderungssatz (UNDO-Informationen (z. B. ‚Before-Images‘) und REDO-Informationen (z. B. ‚After-Images‘))
 - Sicherungspunkt-Sätze
- **Protokollierung von Änderungsoperationen**
 - **Struktur der Log-Einträge**
[LSN, TAID, PageID, Redo, Undo, PrevLSN]
 - **LSN** (Log Sequence Number)
 - eindeutige Kennung des Log-Eintrags
 - LSNs müssen monoton aufsteigend vergeben werden
 - chronologische Reihenfolge der Protokolleinträge kann dadurch ermittelt werden
 - **Transaktionskennung TAID**
der TA, welche die Änderung durchgeführt hat
 - **PageID**
 - Kennung der Seite, auf der die Änderungsoperation vollzogen wurde
 - Wenn die Änderung mehr als eine Seite betrifft, müssen entsprechend viele Log-Einträge generiert werden
 - **Redo**
Redo-Information gibt an, wie die Änderung nachvollzogen werden kann
 - **Undo**
Undo-Information beschreibt, wie die Änderung rückgängig gemacht werden kann
 - **PrevLSN**
ist ein Zeiger auf den vorhergehenden Log-Eintrag der jeweiligen TA.
Diesen Eintrag benötigt man aus Effizienzgründen

Beispiel einer Log-Datei

Schritt	T ₁	T ₂	Log
			[LSN, TAID, PageID, Redo, Undo, PrevLSN]
1.	BOT		[#1, T ₁ , BOT , 0]
2.	r(A, a ₁)		
3.		BOT	[#2, T ₂ , BOT , 0]
4.		r(C, c ₂)	
5.	a ₁ := a ₁ - 50		
6.	w(A, a ₁)		[#3, T ₁ , P _A , A-=50, A+=50, #1]
7.		c ₂ := c ₂ + 100	
8.		w(C, c ₂)	[#4, T ₂ , P _C , C+=100, C-=100, #2]
9.	r(B, b ₁)		
10.	b ₁ := b ₁ + 50		
11.	w(B, b ₁)		[#5, T ₁ , P _B , B+=50, B-=50, #3]
12.	Commit		[#6, T ₁ , Commit , #5]
13.		r(A, a ₂)	
14.		a ₂ := a ₂ - 100	
15.		w(A, a ₂)	[#7, T ₂ , P _A , A-=100, A+=100, #4]
16.		Commit	[#8, T ₂ , Commit , #7]

Aufbau der (temporären) Log-Datei (2)

- **Log ist eine sequentielle Datei**

Schreiben neuer Protokolldaten an das aktuelle Dateieinde

- Log-Daten sind für Crash-Recovery **nur begrenzte Zeit relevant**

- Undo-Sätze für erfolgreich beendete TA werden nicht mehr benötigt
- nach Einbringen der Seite in die DB wird Redo-Information nicht mehr benötigt
- Redo-Information für Medien-Recovery ist im Archiv-Log zu sammeln!

- **Ringpufferorganisation** der Log-Datei

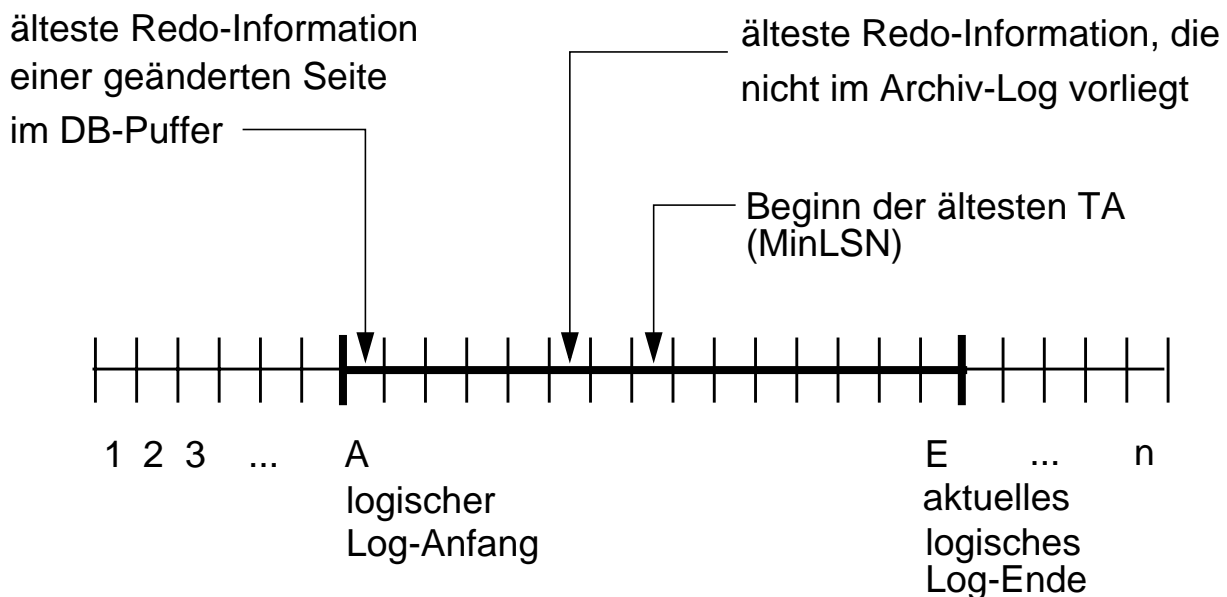

Abhängigkeiten zu anderen Systemkomponenten

- **Stark vereinfachtes Modell**

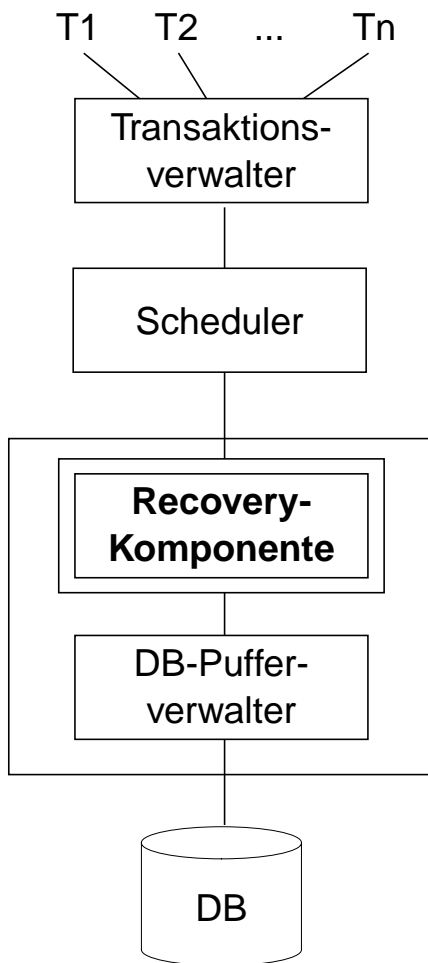

1. Einbringstrategie für Änderungen

- direkt (Non-Atomic, *Update-in-Place*)
- verzögert (Atomic, Bsp.: Schattenspeicherkonzept)

2. DB-Pufferverwaltung

- Verdrängen ‚schmutziger‘ Seiten (Steal vs. NoSteal)
- Ausschreibstrategie für geänderte Seiten (Force vs. NoForce)

3. Sperrverwaltung

(Wahl des Sperrgranulats)

Abhängigkeiten zur Einbringstrategie

- **Direkt (*Update-in-Place*)**

- Geänderte Seite wird immer in denselben Block auf Platte zurückgeschrieben
- ‚Atomares‘ Zurückschreiben mehrerer geänderter Seiten ist nicht möglich (**Non-Atomic**)

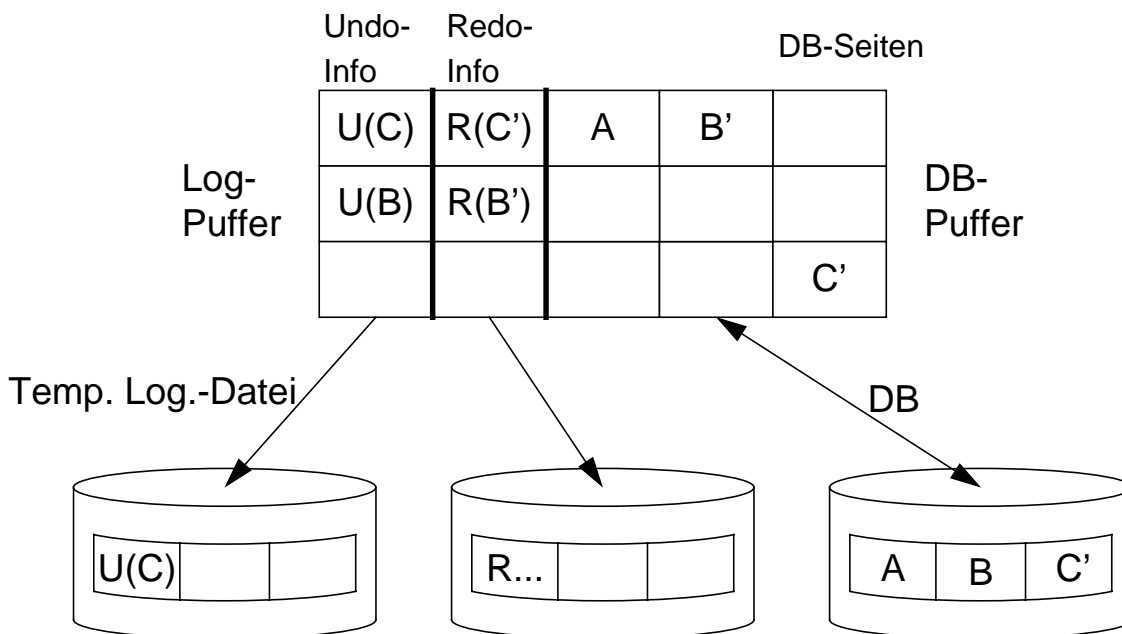

Undo- und Redo-Info typischerweise in einer sequentiellen Datei

- Es sind **zwei Prinzipien** einzuhalten (Minimalforderung):

1. **WAL-Prinzip: *Write Ahead Log* für Undo-Info**

U(B) vor B'

2. **Ausschreiben der Redo-Info spätestens bei Commit**

R(C') + R(B') vor Commit

Abhängigkeiten zur Einbringstrategie (2)

- **Verzögert (Atomic)** (System R, SQL/DS)

- Geänderte Seite wird in separaten Block auf Platte geschrieben
- Seitentabelle gibt aktuelle Adresse einer Seite an
- Verzögertes, atomares Einbringen mehrerer Änderungen ist durch Umschalten von Seitentabellen möglich

➔ *aktions- oder transaktionskonsistente DB auf Platte*
(logisches Logging anwendbar)

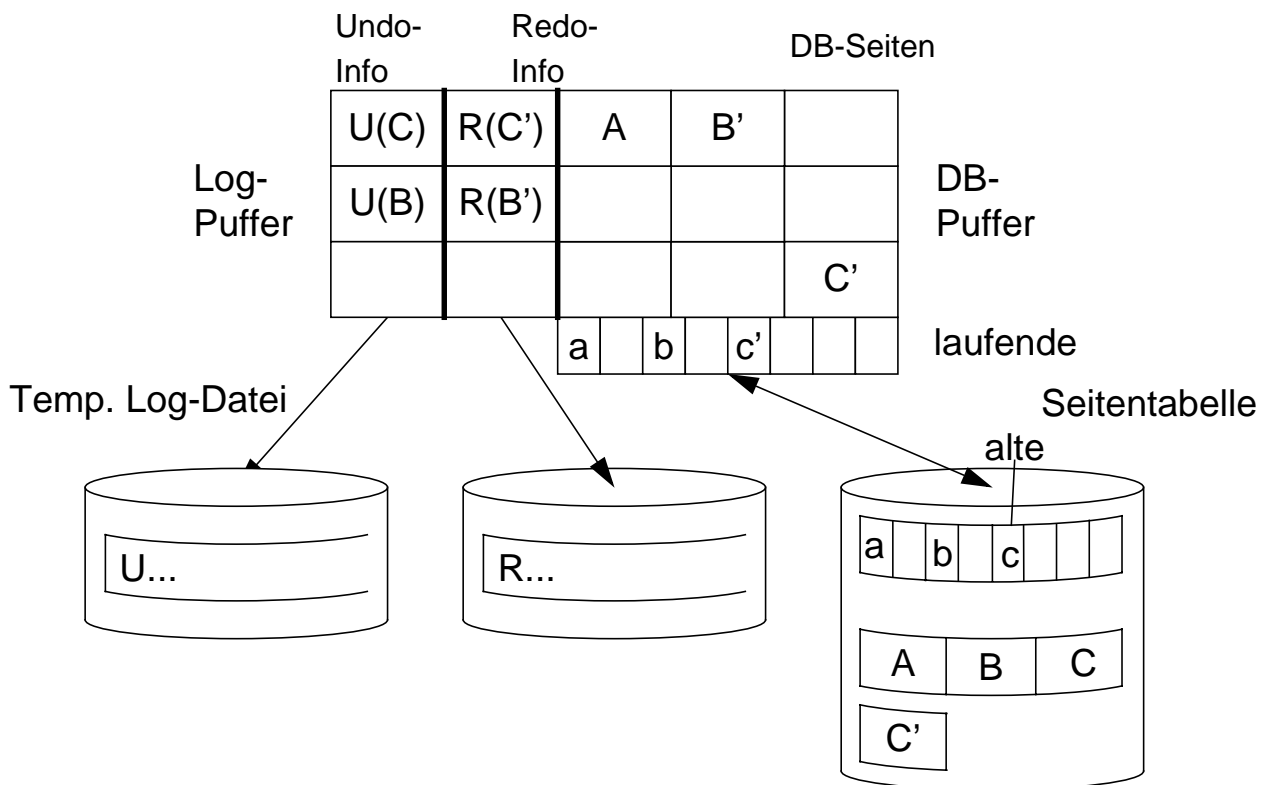

1. WAL-Prinzip bei verzögertem Einbringen

TA-bezogene Undo-Info ist vor Sicherungspunkt zu schreiben

U(C) + U(B) vor Sicherungspunkt

2. Ausschreiben der Redo-Info spätestens bei Commit

R(C') + R(B') vor Commit

Abhängigkeiten zur Ersetzungsstrategie

- **Problem: Ersetzung ‚schmutziger‘ Seiten**

- **Steal:**

Geänderte Seiten können jederzeit, insbesondere vor EOT der ändernden TA, ersetzt und in die permanente DB eingebracht werden

+ große Flexibilität zur Seitenersetzung

– Undo-Recovery vorzusehen
(TA-Abbruch, Systemfehler)

↳ Steal erfordert Einhaltung des **Write-Ahead-Log (WAL)-Prinzips:**

Vor dem Einbringen einer schmutzigen Änderung müssen zugehörige Undo-Informationen (z. B. Before-Images) in die Log-Datei geschrieben werden

- **NoSteal:**

- Seiten mit schmutzigen Änderungen dürfen nicht ersetzt werden
- Es ist keine Undo-Recovery auf der permanenten DB vorzusehen
- Probleme bei langen Änderungs-TA

Abhängigkeiten zur Ausschreibstrategie (EOT-Behandlung)

- **Force:**

Alle geänderten Seiten werden spätestens bei EOT (bei Commit) in die permanente DB eingebracht (Durchschreiben)

- + keine Redo-Recovery nach Rechnerausfall
- hoher Schreibaufwand
- große DB-Puffer werden schlecht genutzt
- Antwortzeitverlängerung für Änderungs-TA

- **NoForce:**

- + kein Durchschreiben der Änderungen bei EOT
- + Beim Commit werden lediglich Redo-Informationen in die Log-Datei geschrieben
- Redo-Recovery nach Rechnerausfall

- **Commit-Regel:**

Bevor das Commit einer TA ausgeführt werden kann, sind für ihre Änderungen ausreichende Redo-Informationen (z. B. *After-Images*) zu sichern

Weitere Abhängigkeiten

- Wie wirken sich Ersetzungs- und Ausschreibstrategie auf die Recovery-Maßnahmen aus?

	Steal	Nosteal
Force		
Noforce		

- **Abhängigkeit zur Sperrverwaltung**

Log-Granulat muß kleiner oder gleich dem Sperrgranulat sein!

Beispiel:

Sperrern auf Satzebene,

Before- bzw. After-Images auf Seitenebene

- ➔ Undo (Redo) einer Änderung kann parallel durchgeführte Änderungen derselben Seite überschreiben (*lost update*)

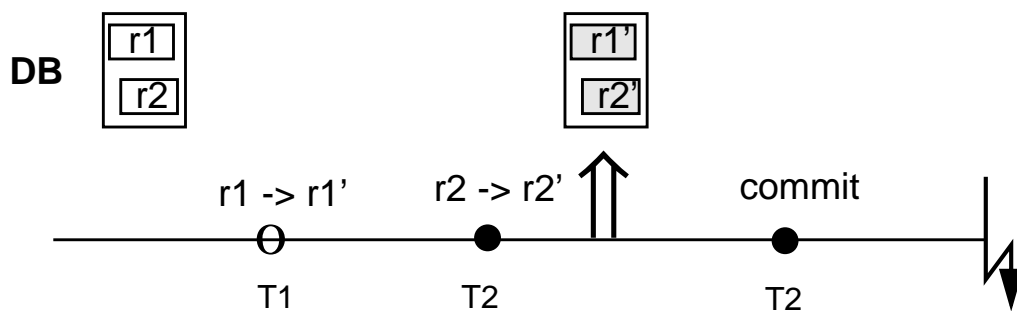

Commit-Behandlung

- **Änderungen einer TA sind vor Commit zu sichern**
- Andere TA dürfen Änderungen erst sehen, wenn Durchkommen der ändernden TA gewährleistet ist
(Problem des rekursiven Zurücksetzens)

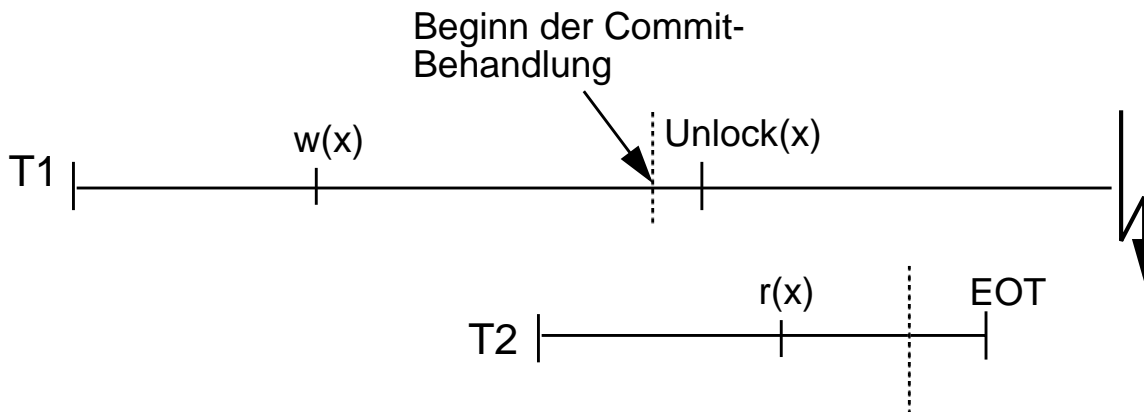

- **Zweiphasige Commit-Bearbeitung**

Phase 1: Wiederholbarkeit der TA sichern

- ggf. noch Änderungen sichern
- Commit-Satz auf Log schreiben

Phase 2: Änderungen sichtbarmachen (Freigabe der Sperren)

Benutzer kann nach Phase 1 vom erfolgreichen Ende der TA informiert werden (Ausgabenachricht)

- **Beispiel: Commit-Behandlung bei Force, Steal:**

1. Before-Images auf Log schreiben
2. Force der geänderten DB-Seiten
3. After-Images (für Archiv-Log) und Commit-Satz schreiben

bei NoForce lediglich 3.) für erste Commit-Phase notwendig

Gruppen-Commit

- **Log-Datei ist potentieller Leistungsengpaß**
 - pro Änderungstransaktion wenigstens 1 Log-E/A
 - max. ca. 250 sequentielle Schreibvorgänge pro Sekunde (1 Platte)
- **Gruppen-Commit:**

gemeinsames Schreiben der Log-Daten von mehreren TA

 - Pufferung der Log-Daten in Log-Puffer (1 oder mehrere Seiten)
 - Voraussetzung: Eintrags-Logging
 - Ausschreiben des Log-Puffers erfolgt, wenn er voll ist bzw. Timer abläuft
 - nur geringe Commit-Verzögerung
- **Gruppen-Commit**

erlaubt Reduktion auf 0.1 - 0.2 Log-E/As pro TA

 - Einsparung an CPU-Overhead für E/A reduziert CPU-Wartezeiten
 - dynamische Festsetzung des Timer-Wertes durch DBVS wünschenswert

➔ Durchsatzverbesserung v.a. bei Log-Engpaß oder hoher CPU-Auslastung

Vergleich verschiedener Commit-Verfahren

- **Standard-2PC:**

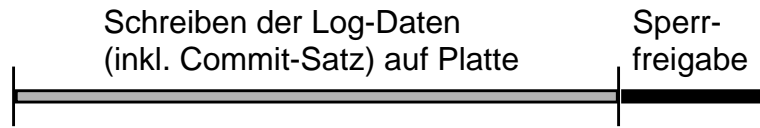

- **Gruppen-Commit:**

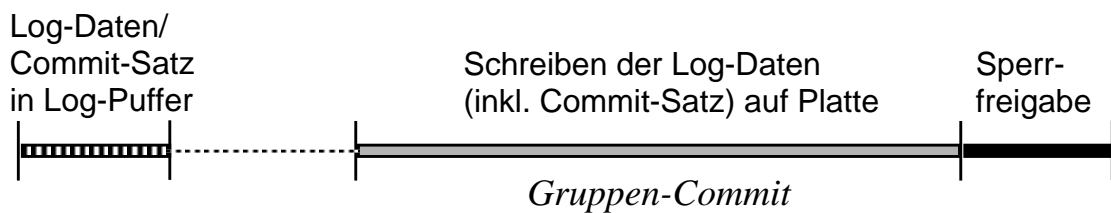

- **Weitere Optimierungsmöglichkeit: Prä-Commit**

- Sperren bereits freigeben, wenn Commit-Satz im Log-Puffer steht (vor Schreiben auf Log-Platte)
- TA kann nur noch durch Systemfehler scheitern
- In diesem Fall scheitern auch alle ‚abhängigen‘ TA, die ungesicherte Änderungen aufgrund der vorzeitigen Sperrfreigabe gesehen haben

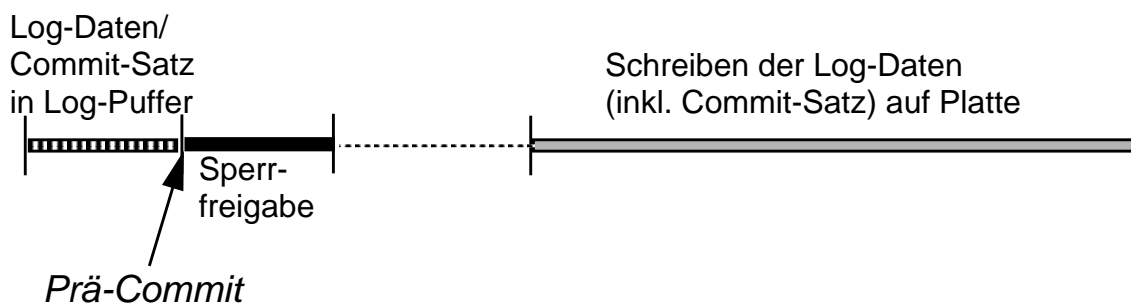

- In allen drei Verfahren wird der Benutzer erst nach Schreiben des Commit-Satzes auf Platte vom TA-Ende informiert

Sicherungspunkte (*Checkpoints*)

- **Sicherungspunkt: Maßnahme zur Begrenzung des Redo-Aufwandes nach Systemfehlern (NoForce)**
- Ohne Sicherungspunkte müßten potentiell alle Änderungen seit Start des DBVS wiederholt werden
- **Besonders kritisch: Hot-Spot-Seiten**

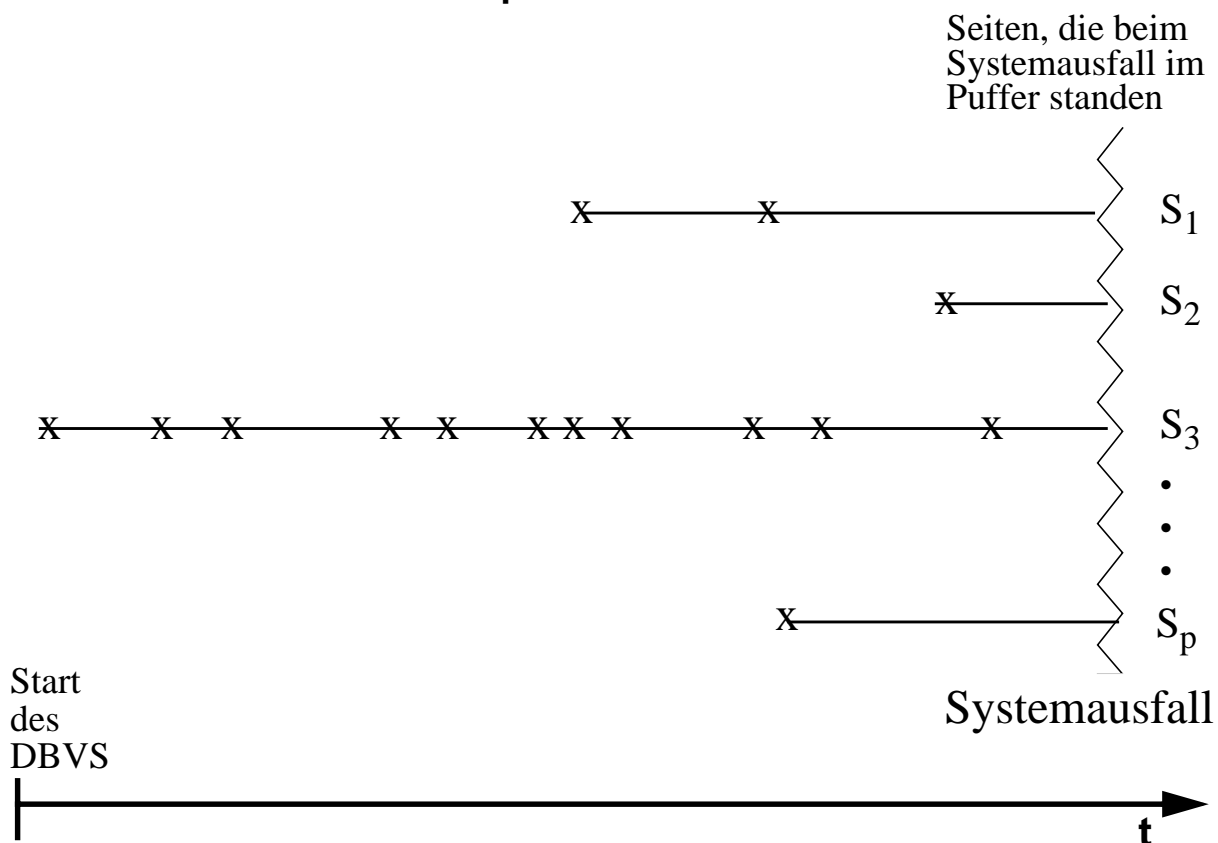

- **Log-Datei**
 - BEGIN_CHKPT-Satz
 - Sicherungspunkt-Informationen, u. a. Liste der aktiven TA
 - END_CHKPT-Satz
- Log-Adresse des letzten Sicherungspunkt-Satzes wird in spezieller Restart-Datei geführt

Arten von Sicherungspunkten

- **Direkte Sicherungspunkte**

- Alle geänderten Seiten im DB-Puffer werden in die permanente DB eingebracht
- Redo-Recovery beginnt bei letztem Sicherungspunkt
- Nachteil: lange ‚Totzeit‘ des Systems, da während des Sicherungspunktes keine Änderungen durchgeführt werden können
- Problem wird durch große Hauptspeicher verstärkt
- *Transaktionskonsistente* oder *aktionskonsistente* Sicherungspunkte

- **Indirekte/Unscharfe Sicherungspunkte (Fuzzy Checkpoints)**

- kein Hinauszwingen geänderter Seiten
- Nur Statusinformationen (Pufferbelegung, Menge aktiver TA, offene Dateien etc.) werden in die Log-Datei geschrieben
- sehr geringer Sicherungspunkt-Aufwand
- Redo-Informationen vor letztem Sicherungspunkt sind i. allg. noch zu berücksichtigen
- Sonderbehandlung von Hot-Spot-Seiten

- **Force kann als spezieller Sicherungspunkt-Typ aufgefaßt werden:**

- nur Seiten einer TA werden ausgeschrieben
- ↳ transaktionsorientierter Sicherungspunkt

Transaktionsorientierte Sicherungspunkte

- Sicherungspunkt bezieht sich immer auf genau eine TA
TOC = Transaction-Oriented Checkpoint \equiv Force

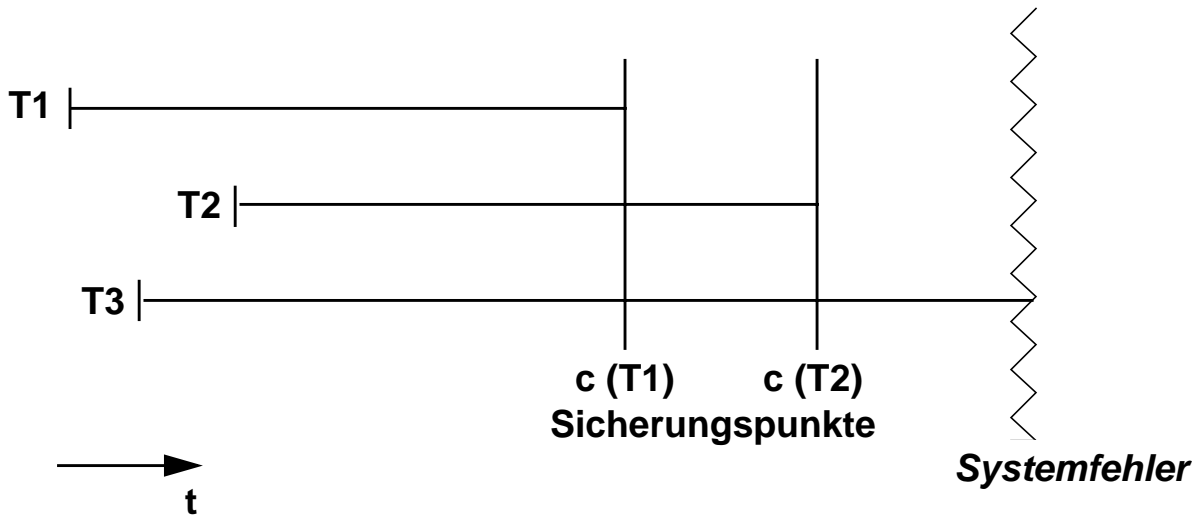

- **Eigenschaften**

- EOT-Behandlung erzwingt das Ausschreiben aller geänderten Seiten der TA aus dem DB-Puffer
 - Übernahme aller Änderungen in die DB
 - Vermerk in Log-Datei
- Kein atomares Ausschreiben mehrerer Seiten möglich

↳ Zumindest bei direktem Einbringen der Seiten ist Undo-Recovery vorzusehen (Steal)

- **Abhängigkeit: Non-Atomic, Force => Steal**

Transaktionskonsistente Sicherungspunkte

- Sicherungspunkt bezieht sich immer auf alle TA
TCC = Transaction-Consistent Checkpoints (logisch konsistent)

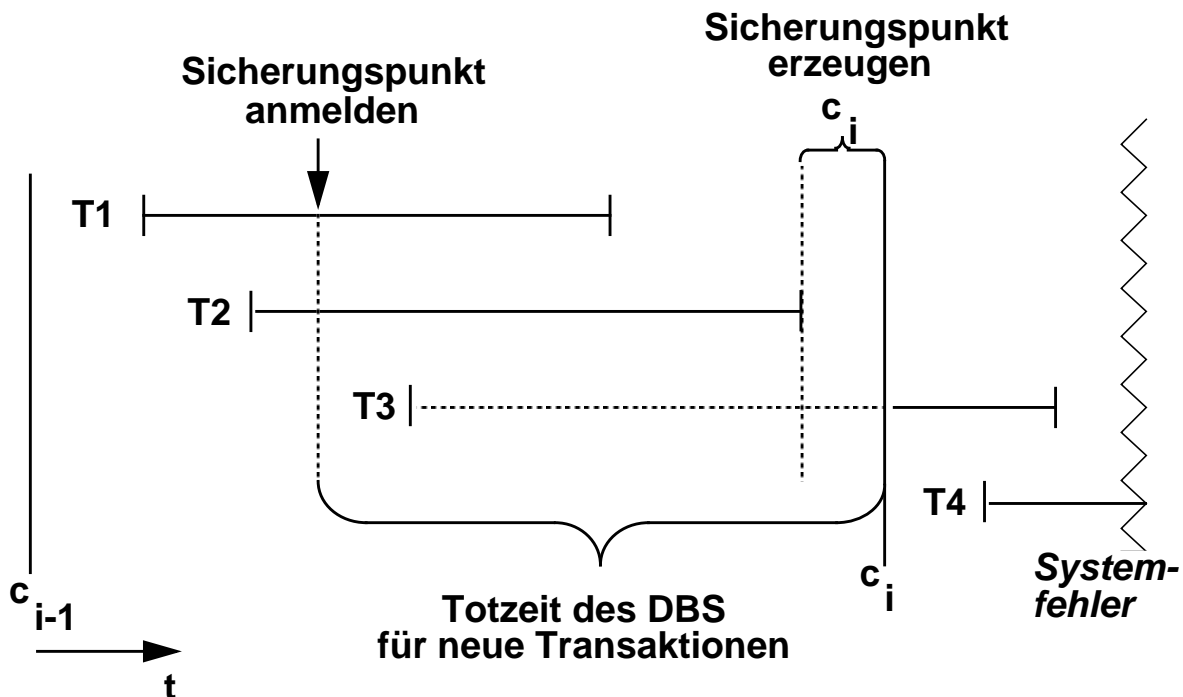

- **Eigenschaften**

- Ausschreiben ist bis zum Ende aller aktiven Änderungs-TA zu verzögern
- Neue Änderungs-TA müssen warten, bis Erzeugung des Sicherungspunkts beendet ist
- **Crash-Recovery startet bei letztem Sicherungspunkt**

Aktionskonsistente Sicherungspunkte

- Sicherungspunkt bezieht sich immer auf alle TA
ACC = Action Consistent Checkpoints (speicherkonsistent)

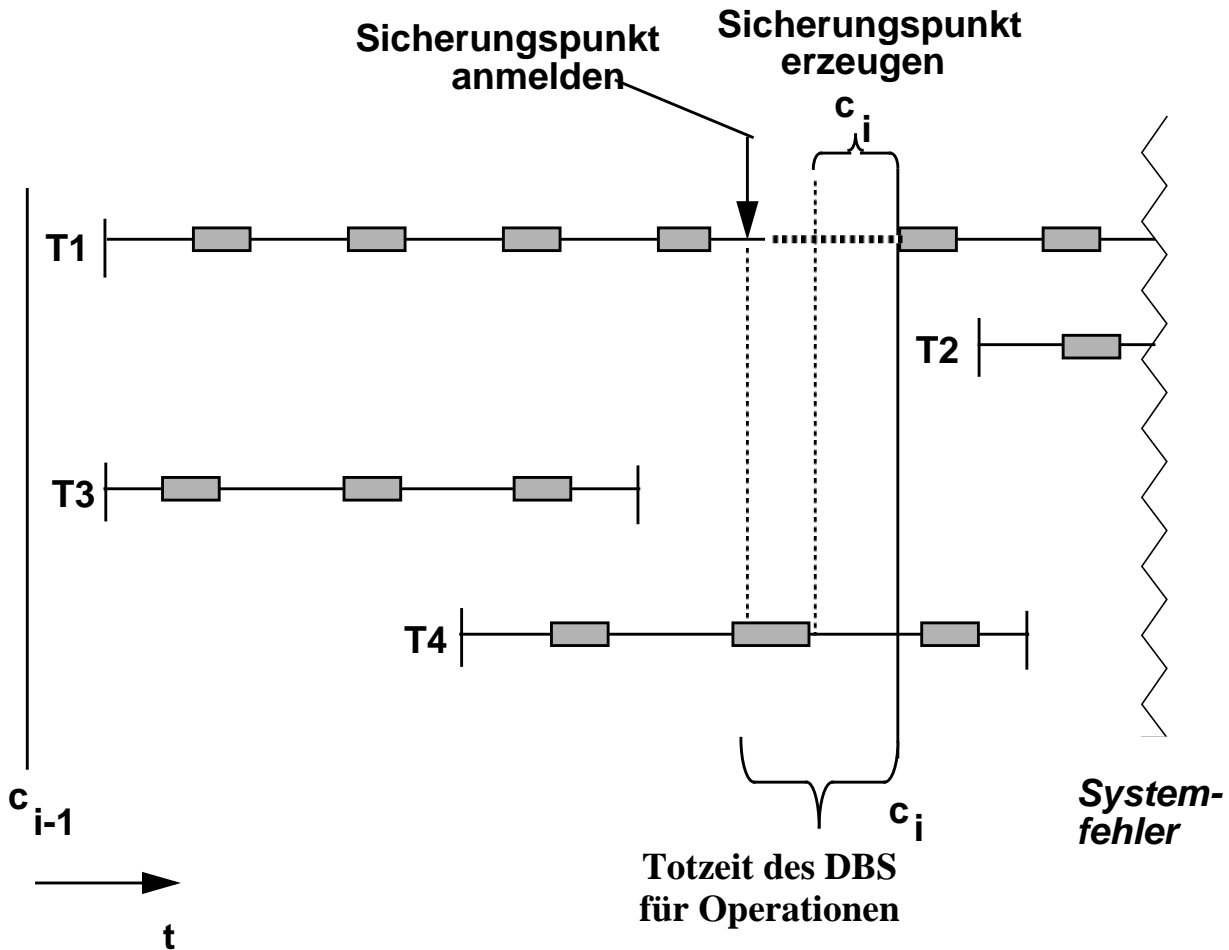

- **Eigenschaften**
 - keine Änderungsanweisungen während des Sicherungspunktes
 - geringere Totzeiten als bei TCC, dafür Verminderung der Qualität der Sicherungspunkte
 - Crash-Recovery wird **nicht durch letzten Sicherungspunkt begrenzt**
- **Abhängigkeit: ACC => Steal**

Unscharfe Sicherungspunkte (Fuzzy Checkpoints)

- **DB auf Platte bleibt ‚fuzzy‘, nicht aktionskonsistent**
 - ↳ nur bei Update-in-Place (Non-Atomic) relevant

- **Problem: Bestimmung der Log-Position, an der Redo-Recovery**
beginnen muß
 - Pufferverwalter vermerkt sich zu jeder geänderten Seite StartLSN, d. h. Log-Satz-Adresse der ersten Änderung seit Einlesen von Platte
 - Redo-Recovery nach Crash beginnt bei MinDirtyPageLSN (= MIN(StartLSN))

- **Sicherungspunkt-Information:**
MinDirtyPageLSN, Liste der aktiven TA und ihrer StartLSNs, . . .

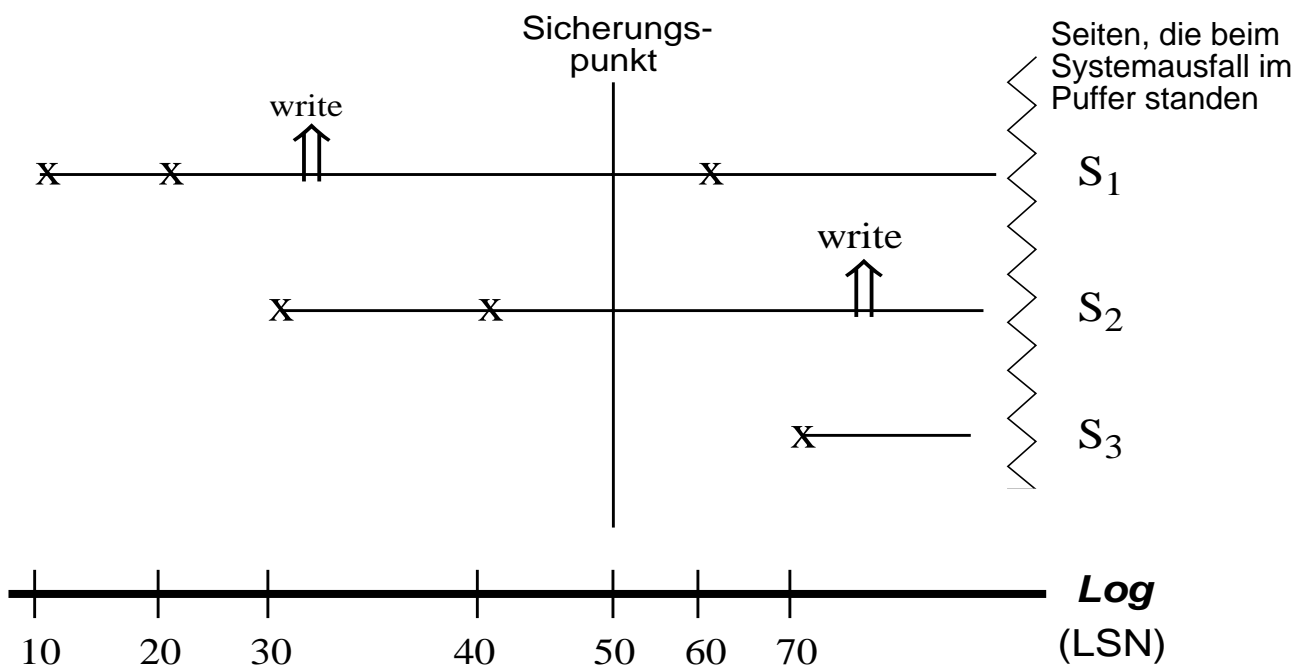

- **Geänderte Seiten werden asynchron ausgeschrieben**
 - ggf. Kopie der Seite anlegen (für Hot-Spot-Seiten)
 - Seite ausschreiben
 - StartLSN anpassen / zurücksetzen

Klassifikation von DB-Recovery-Verfahrenen

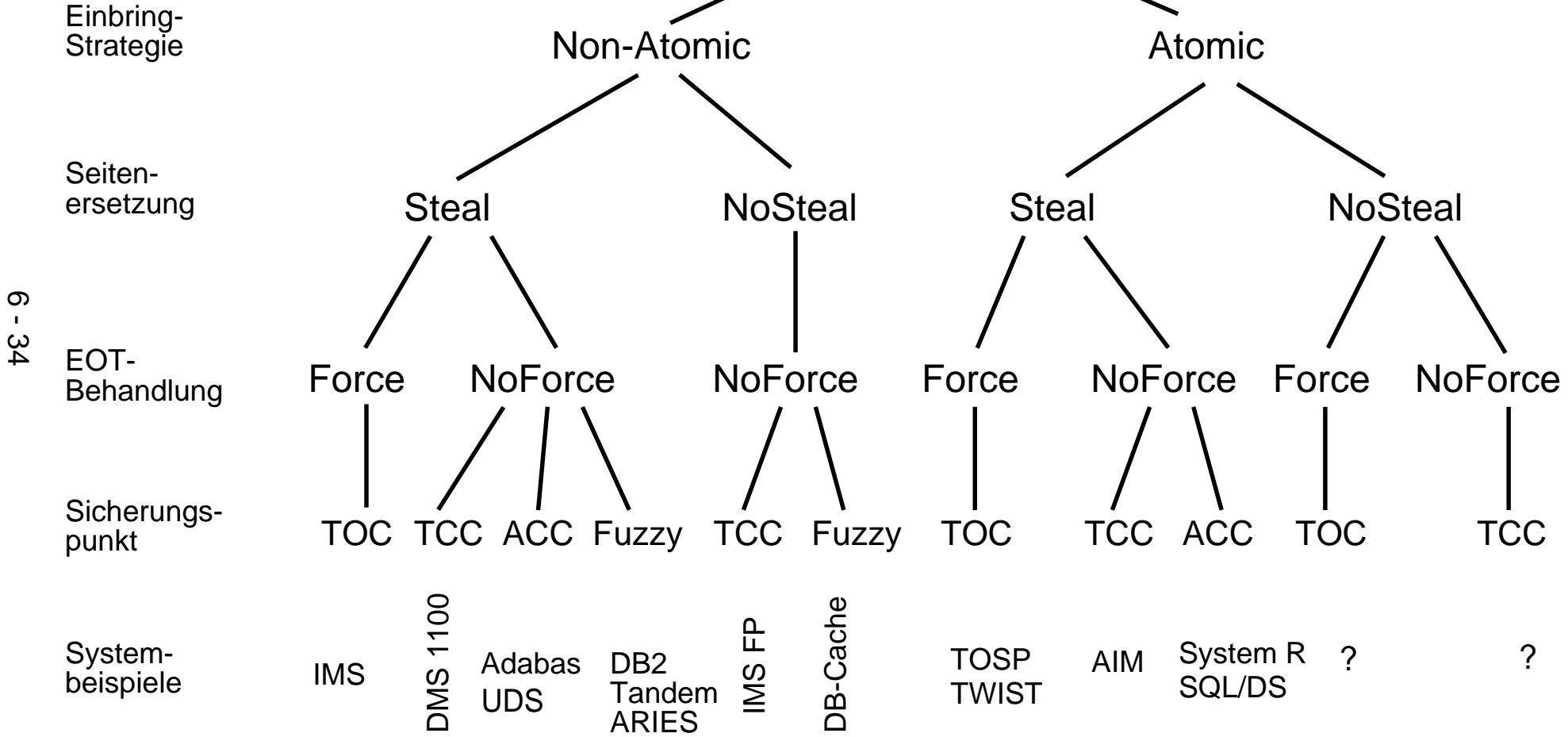

Test zur Fehlerbehandlung

Situation im Fehlerfall (Crash)	Datenseite bereits in die Datenbank eingebracht	Log-Satz bereits in die Log-Datei geschrieben	Transaktion	
			nicht beendet ggf. Zurücksetzung	abgeschlossen ggf. Wiederholung
1.	Nein	Nein		
2.	Nein	Ja		
3.	Ja	Nein		
4.	Ja	Ja		

6 - 35

Mögliche Antworten:

- a) Tue überhaupt nichts
- b) Benutze die UNDO-Information und setze zurück
- c) Benutze die REDO-Information und wiederhole
- d) WAL-Prinzip verhindert diese Situation
- e) Zwei-Phasen-Commit-Protokoll verhindert diese Situation

Nutzung von LSNs

- **Seitenkopf von DB-Seiten enthält Seiten-LSN**

- Die „Herausforderung“ besteht darin, beim Restart zu entscheiden, ob für die Seite Recovery-Maßnahmen anzuwenden sind oder nicht (ob man den alten oder bereits den geänderten Zustand auf dem Externspeicher vorgefunden hat)
- Dazu wird auf jeder Seite B die LSN des jüngsten dieser Seite betreffenden Log-Eintrags L gespeichert (PageLSN (B) := LSN (L))

- **Entscheidungsprozedur:**

Restart hat eine Redo- und eine Undo-Phase

- **Redo ist nur erforderlich, wenn**

Seiten-LSN < LSN des Redo-Log-Satzes

- **Undo ist nur erforderlich, wenn**

Seiten-LSN ≥ LSN des Undo-Log-Satzes

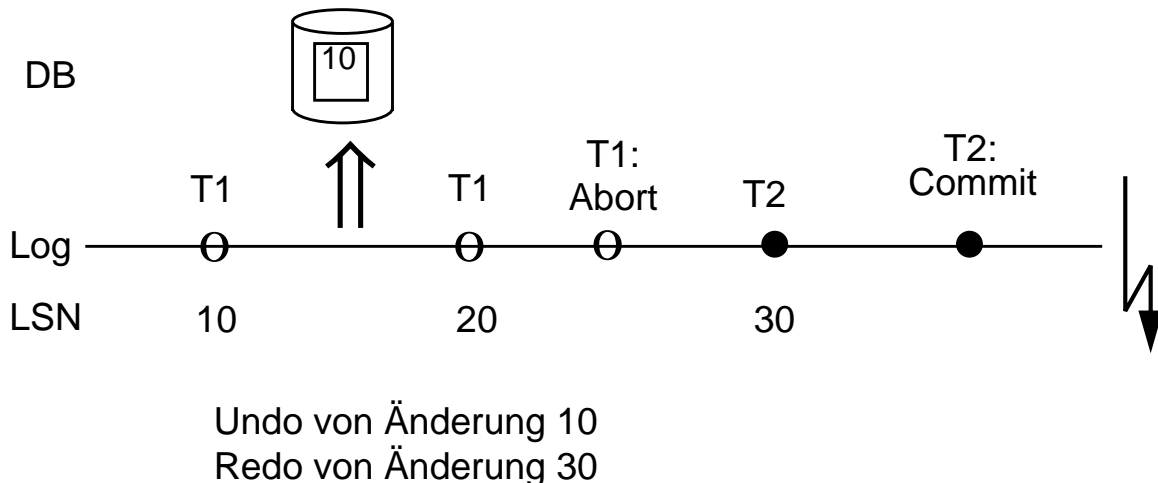

- **Komplikation bei Satzsperrern:**

Es können mehrere TA gleichzeitig Änderungen in einer Seite durchführen.

Mit einer Seiten-LSN kann jedoch nur **die letzte Änderungsoperation**

kontrolliert werden

Fehlertoleranz des Restart

- **Forderung: Idempotenz des Restart**

$$\text{Undo}(\text{Undo}(\dots(\text{Undo}(A))\dots)) = \text{Undo}(A)$$

$$\text{Redo}(\text{Redo}(\dots(\text{Redo}(A))\dots)) = \text{Redo}(A)$$

- Idempotenz der Redo-Phase wird dadurch erreicht, daß LSN des Log-Satzes, für den ein Redo tatsächlich ausgeführt wird, in die Seite eingetragen wird.

Redo-Operationen erfordern **keine zusätzliche** Protokollierung.

- Seiten-LSNs müssen monoton wachsen. Deshalb kann in der Undo-Phase nicht entsprechend verfahren werden.
- Gewährleistung der Idempotenz der Undo-Phase erfordert ein neues Konzept: CLR = Compensation Log Record

- **Logging**

- Änderungen der DB sind durch Log-Einträge abzusichern - und zwar im Normalbetrieb und beim Restart!

- Was passiert im Fall eines Crash beim Undo?

Aktionen 1-3 sollen zurückgesetzt werden: I' ist CLR für I und I'' ist CLR für I'

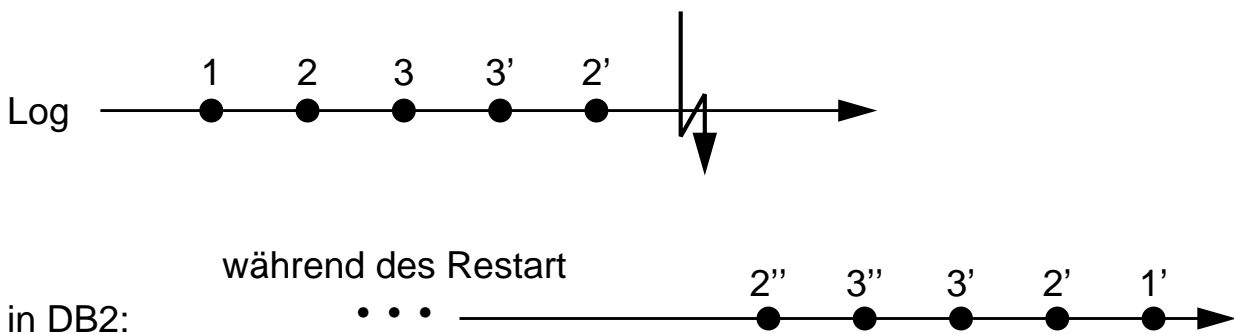

➔ Problem von kompensierenden Kompensationen!

➔ Crash bei Restart!?

Compensation Log Records (CLR)

- **Optimierte Lösung**

- Einsatz von CLR bei allen Undo-Operationen: Rollback und Undo-Phase
- in der Redo-Phase: **Vollständiges Redo** („repeating history“)

- **Schematische Darstellung der Log-Datei**

- nach Crash:

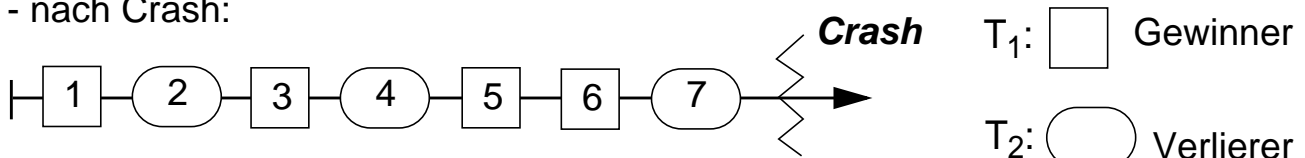

- nach vollständigem Restart:

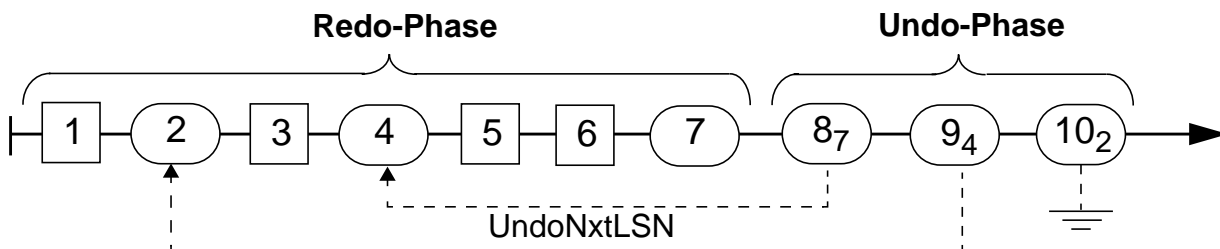

- Die Redo-Information eines CLR entspricht der während der Undo-Phase ausgeführten Undo-Operation
- CLR-Sätze werden bei erneutem Restart benötigt (nach Crash beim Restart). Ihre Redo-Information wird während der **Redo-Phase** angewendet. Dabei werden Seiten-LSNs geschrieben.
 ↳ **Die Redo-Phase ist idempotent!**
- CLR benötigen keine Undo-Information, da sie während nachfolgender Undo-Phasen übersprungen werden (UndoNxtLSN)

Zurücksetzen von Transaktionen

- **Transaktions-Recovery**

- Zurücksetzen einer TA im laufenden DB-Betrieb
- Nutzung der PrevLSN-Kette im temporären Log
- Schreiben von optimierten CLR, um mehrfaches Rücksetzen bei Restart zu vermeiden

- **Erweiterung zum partiellen Zurücksetzen**

- Voraussetzung: **transaktionsinterne Rücksetzpunkte (Savepoints)**

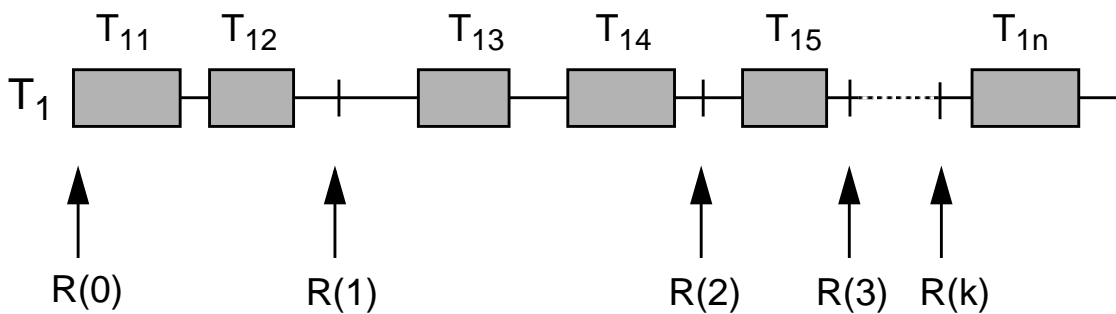

■ = atomarer Transaktionsschritt T_{1i}

$R(i)$ = i-ter Rücksetzpunkt

$T_1 = (T_{11}, T_{12}, \dots, T_{1n})$

- Zusätzliche Operationen: Save $R(i)$

Restore $R(j)$

- Protokollierung aller Änderungen, Sperren, Cursor-Positionen usw.
- **Undo-Operation** bis $R(j)$ in LIFO-Reihenfolge

Zurücksetzen von Transaktionen (2)

- Partielles Zurücksetzen einer TA

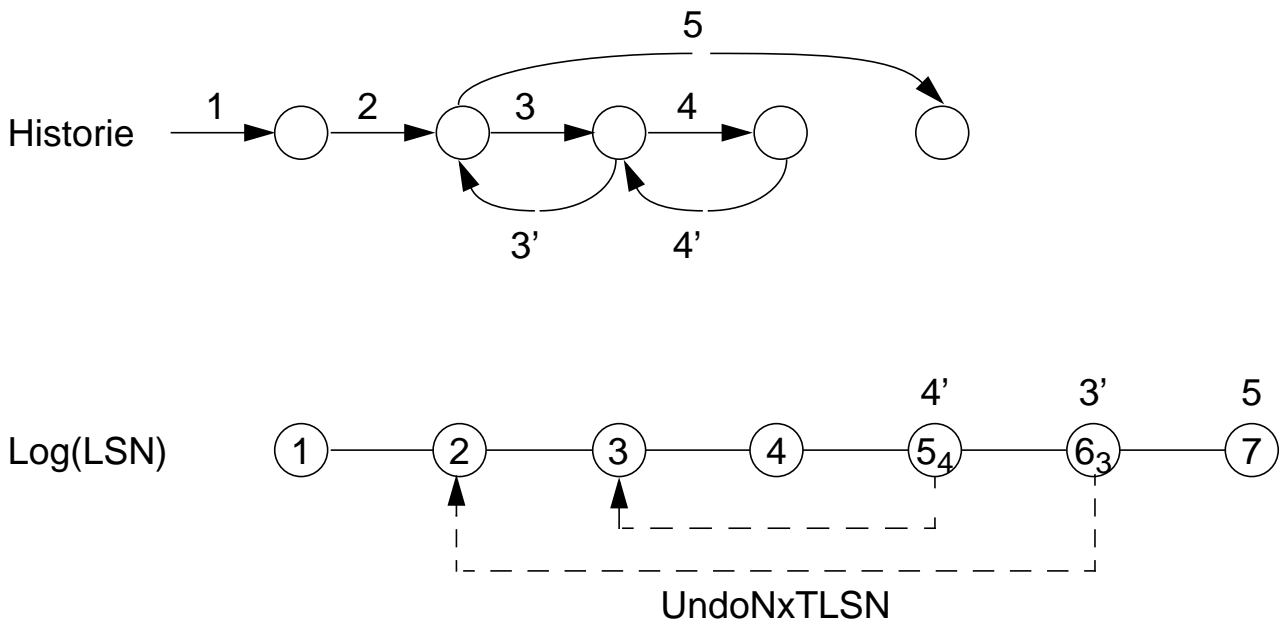

- **Rücksetzpunkte** müssen vom DBS sowie vom Laufzeitsystem der Programmiersprache unterstützt werden
 - Derzeitige Implementierungen bieten keine Unterstützung von persistenten *Savepoints*!
 - Nach Systemfehler wird TA vollständig zurückgesetzt

Crash-Recovery

- **Ziel:** Herstellung des jüngsten transaktionskonsistenten DB-Zustandes aus permanenter DB und temporärer Log-Datei
- **Bei Update-in-Place (Non-Atomic):**
 - Zustand der permanenten DB nach Crash unvorhersehbar („chaotisch“)
 - ↳ nur physische Logging-Verfahren anwendbar
 - Ein Block der permanenten DB ist entweder
 - aktuell oder
 - veraltet (NoForce) ↳ Redo oder
 - ‚schmutzig‘ (Steal) ↳ Undo
- **Bei Atomic:**
 - Permanente DB entspricht Zustand des letzten erfolgreichen Einbringens (Sicherungspunkt)
 - zumindest aktionskonsistent
 - ↳ **DML-Befehle ausführbar (logisches Logging)**
 - **Force:** kein Redo
 - **NoForce:**
 - a) transaktionskonsistentes Einbringen
 - ↳ **Redo, jedoch kein Undo**
 - b) aktionskonsistentes Einbringen
 - ↳ **Undo + Redo**

Allgemeine Restart-Prozedur

- Temporäre Log-Datei wird 3-mal gelesen

1. **Analyse-Phase** (vom letzten Sicherungspunkt bis zum Log-Ende):
Bestimmung von **Gewinner-** und **Verlierer-TA** sowie der Seiten, die von ihnen geändert wurden
2. **Redo-Phase:**
Vorwärtslesen des Log: Startpunkt abhängig vom Sicherungspunkt-Typ: **Selektives Redo** bei Seitensperren und **vollständiges Redo** möglich
3. **Undo-Phase:**
Rücksetzen der Verlierer-TA durch Rückwärtslesen des Logs bis zum BOT-Satz der ältesten Verlierer-TA

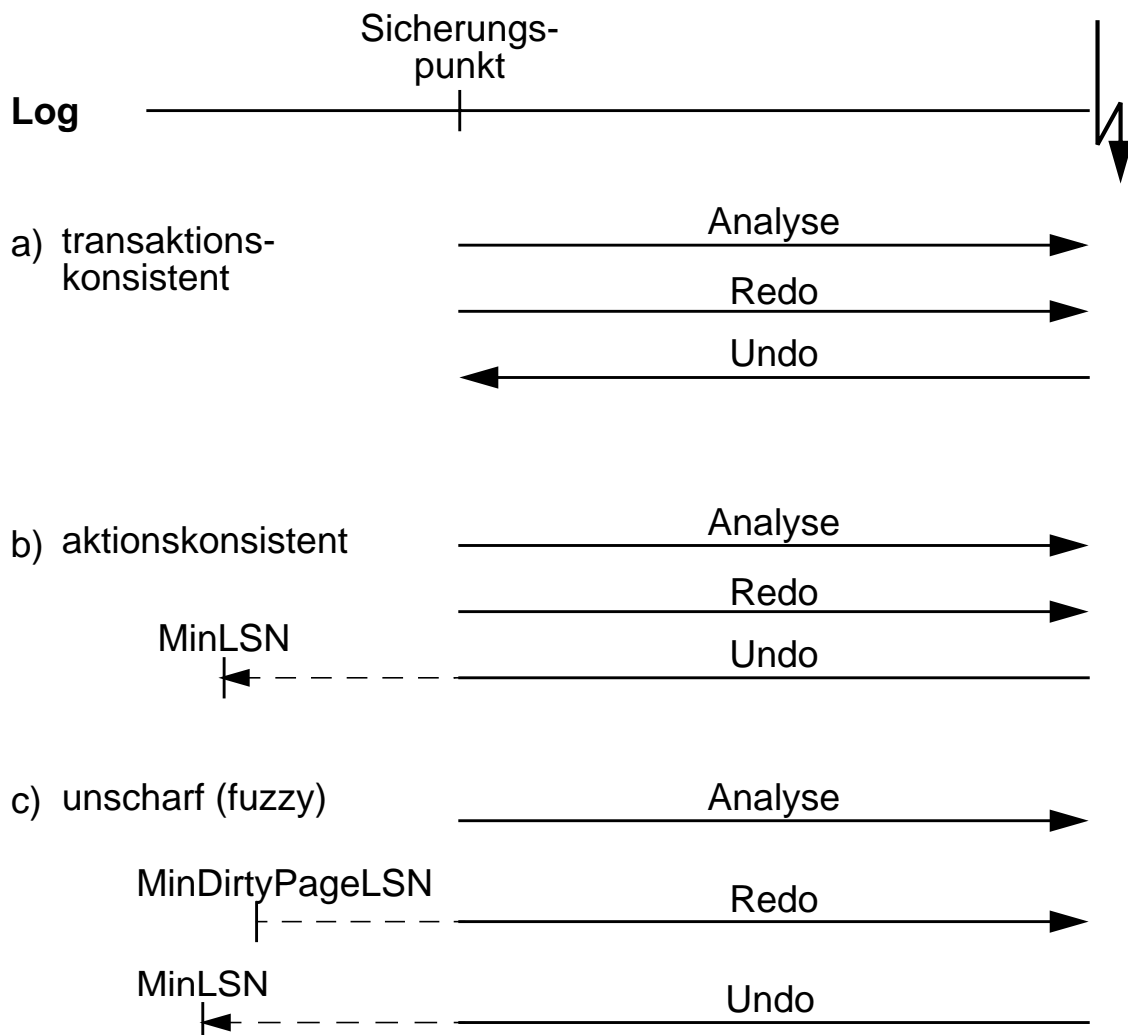

Restart-Prozedur bei Update-in-Place

- **Attribute: Non-Atomic, Steal, NoForce, Fuzzy Checkpoint**

1. **Analyse-Phase** (vom letzten Sicherungspunkt bis zum Log-Ende):

2. **Redo-Phase:**

Startpunkt abhängig vom Sicherungspunkt-Typ: hier MinDirtyPageLSN

Selektives Redo: Wiederholung der Änderungen der Gewinner-TA

3. **Undo-Phase:**

Rücksetzen der Verlierer-TA bis MinLSN

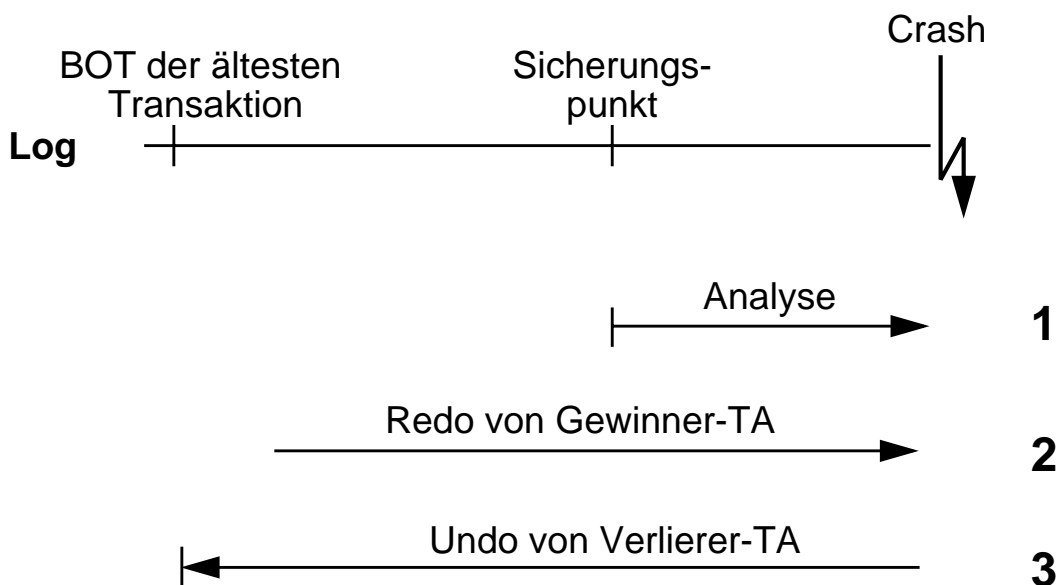

- **Aufwandsaspekte**

- Für Schritt 2 und 3 sind betroffene DB-Seiten einzulesen
- LSN der Seiten zeigen, ob Log-Informationen anzuwenden sind
- Am Ende sind alle geänderten Seiten wieder auszuschreiben, bzw. es wird ein Sicherungspunkt erzeugt

Redo-Recovery

- **Physiologisches und physisches Logging:**

Notwendigkeit einer Redo-Aktion für Log-Satz L wird über PageLSN der betroffenen Seite B angezeigt

```
if (B nicht gepuffert) then (lies B in den Hauptspeicher ein);  
if LSN (L) > PageLSN (B) then do;  
    Redo (Änderung aus L);  
    PageLSN (B) := LSN (L);  
end;
```

- **Wiederholte Anwendung des Log-Satzes**

(z.B. nach mehrfachen Fehlern) erhält Korrektheit
(Idempotenz der Recovery)

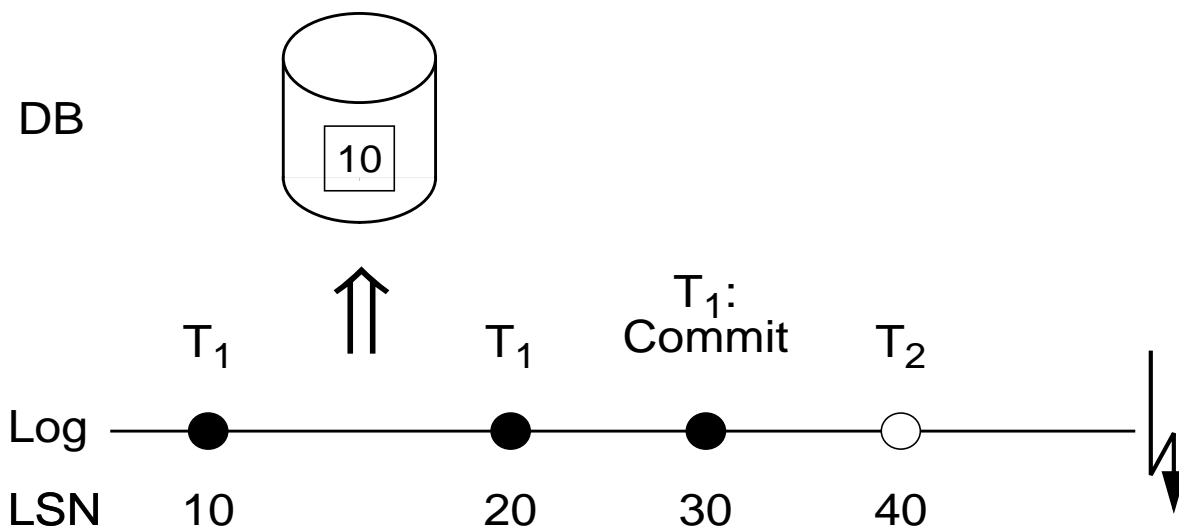

- **Erinnerung:**

Undo ist nur erforderlich, wenn

Seiten-LSN \geq LSN des Undo-Log-Satzes

Restart – Beispiel

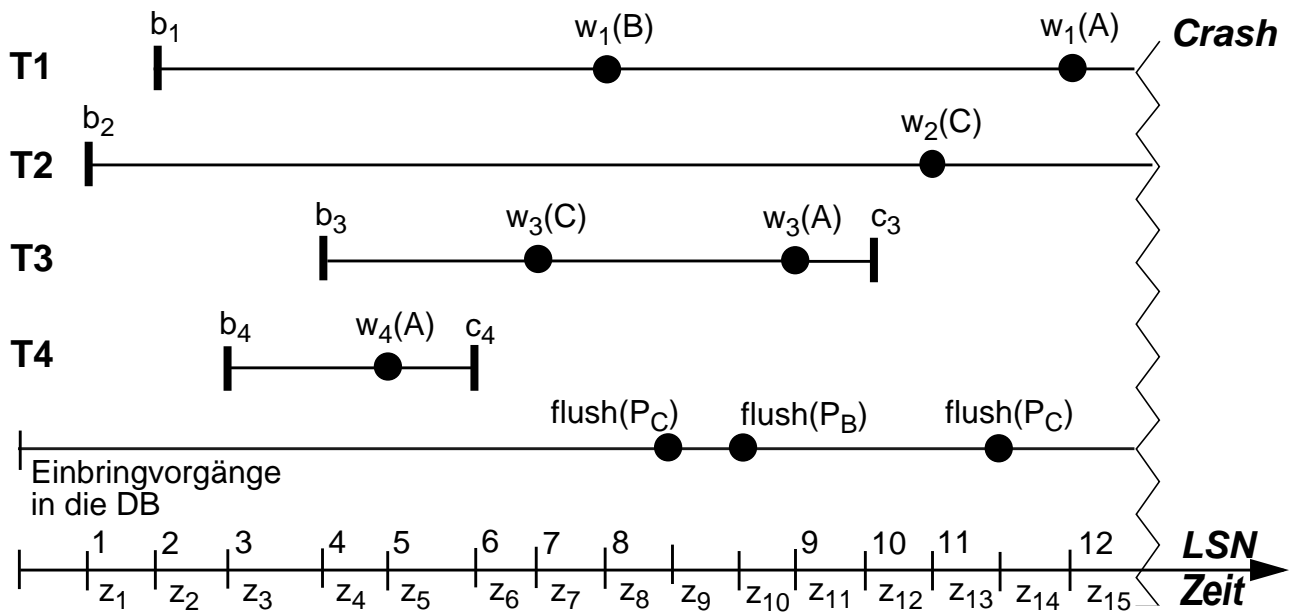

Zeit	Aktion	Änderung im DB-Puffer (Seite, LSN)	Änderung in der DB (Seite, LSN)	Log-Puffer: (LSN, TAID, Log-Info, PrevLSN)	Log-Datei: zugefügte Einträge (LSNs)
z ₁	b ₂			1, T ₂ , BOT, 0	
z ₂	b ₁			2, T ₁ , BOT, 0	
z ₃	b ₄			3, T ₄ , BOT, 0	
z ₄	b ₃			4, T ₃ , BOT, 0	
z ₅	w ₄ (A)	P _A , 5		5, T ₄ , U/R(A), 3	
z ₆	c ₄			6, T ₄ , EOT, 5	1, 2, 3, 4, 5, 6
z ₇	w ₃ (C)	P _C , 7		7, T ₃ , U/R(C), 4	
z ₈	w ₁ (B)	P _B , 8		8, T ₁ , U/R(B), 2	
z ₉	flush(P _C)		P _C , 7		7, 8
z ₁₀	flush(P _B)		P _B , 8		
z ₁₁	w ₃ (A)	P _A , 9		9, T ₃ , U/R(A), 7	
z ₁₂	c ₃			10, T ₃ , EOT, 9	9, 10
z ₁₃	w ₂ (C)	P _C , 11		11, T ₂ , U/R(C), 1	
z ₁₄	flush(P _C)		P _C , 11		11
z ₁₅	w ₁ (A)	P _A , 12		12, T ₁ , U/R(A), 8	

„We will meet again if your memory serves you well.“ (Bob Dylan)

Restart – Beispiel (2)

Annahme: Zu Beginn seien alle Seiten-LSNs 0¹

Analyse-Phase: Gewinner-TA: T₃, T₄

Verlierer-TA: T₁, T₂

Relevante Seiten: P_A, P_B, P_C

Im Restart-Beispiel ändert nie mehr als eine TA gleichzeitig in einer Seite, was einem Einsatz von Seitensperren entspricht. Deshalb ist **Selektives Redo**, also nur das Redo der Gewinner-TA, ausreichend.

Redo-Phase: Log-Sätze für T₃ und T₄ vorwärts prüfen

TA	Seite	Seiten-LSN	Log-Satz-LSN	Aktion
T ₄	P _A			
T ₃	P _C			
T ₃	P _A			

(Redo nur, wenn Seiten-LSN < Log-Satz-LSN)

↳ Seiten-LSNs wachsen monoton

Undo-Phase: Log-Sätze für T₁ und T₂ rückwärts prüfen

TA	Seite	Seiten-LSN	Log-Satz-LSN	Aktion
T ₁	P _A	9	12	Kein Undo, ohnehin nicht in Log-Datei
T ₂	P _C			
T ₁	P _B			

(Undo nur, wenn Seiten-LSN ≥ Log-Satz-LSN)

↳ Seiten-LSNs dürfen nicht kleiner werden! Bei erneuten Restart könnten sonst Redo einer Seite mehrfach ausgeführt werden

1. „This we know. All things are connected.“ (Chief Seattle)

Probleme bei LSN-Verwendung für Undo

- Problem 1: Rücksetzungen von TA**

LSN-Verwendung ohne CLR's führt zu Problemen in der Undo-Phase bei vorherigem Rollback

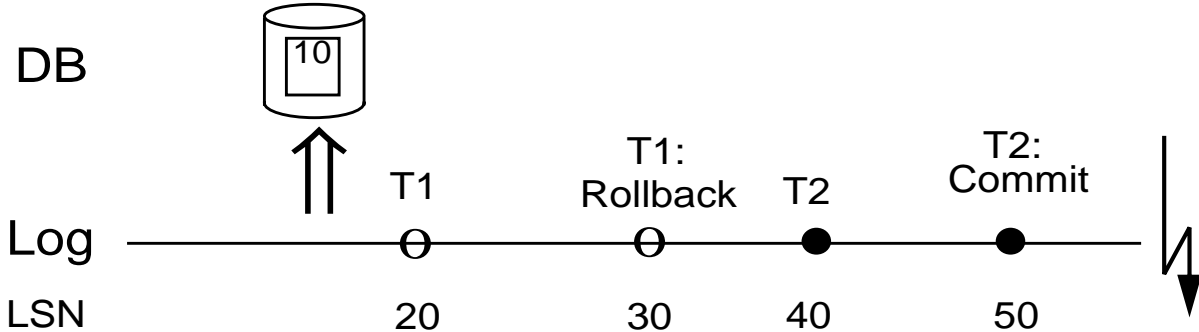

Redo-Phase: Änderung 40 von T2 wird wiederholt (Seiten-LSN := 40)

Undo-Phase: Änderung 20 von T1 wird zurückgesetzt (da $20 < 40$), obwohl sie nicht in der Seite vorliegt

↳ Fehler

- Problem 2: Satzsperrren**

- T1 und T2 ändern gleichzeitig in derselben Seite

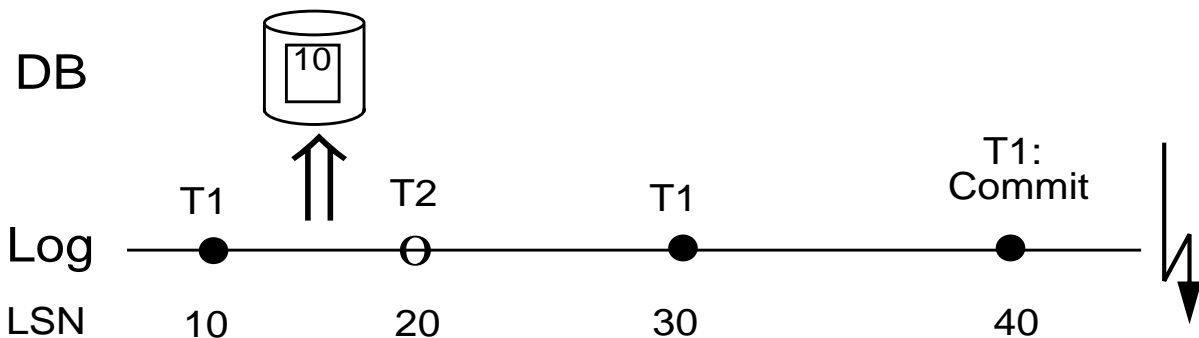

Redo-Phase: Änderung 30 von T1 wird wiederholt (Seiten-LSN := 30)

Undo-Phase: Änderung 20 von T2 wird zurückgesetzt (da $20 < 30$), obwohl sie nicht in der Seite vorliegt

↳ Fehler

↳ Einsatz von CLR's und Repeating History bei Crash-Recovery löst Probleme

Restart-Prozedur bei Update-in-Place

- **Attribute: Non-Atomic, Steal, NoForce, Fuzzy Checkpoint**

1. **Analyse-Phase** (vom letzten Sicherungspunkt bis zum Log-Ende):

2. **Redo-Phase:**

Startpunkt abhängig vom Sicherungspunkt-Typ: hier MinDirtyPageLSN

Vollständiges Redo oder **Repeating History**: Wiederholung aller Änderungen (auch von Verlierer-TA), falls erforderlich

3. **Undo-Phase:**

Rücksetzen der Verlierer-TA bis MinLSN

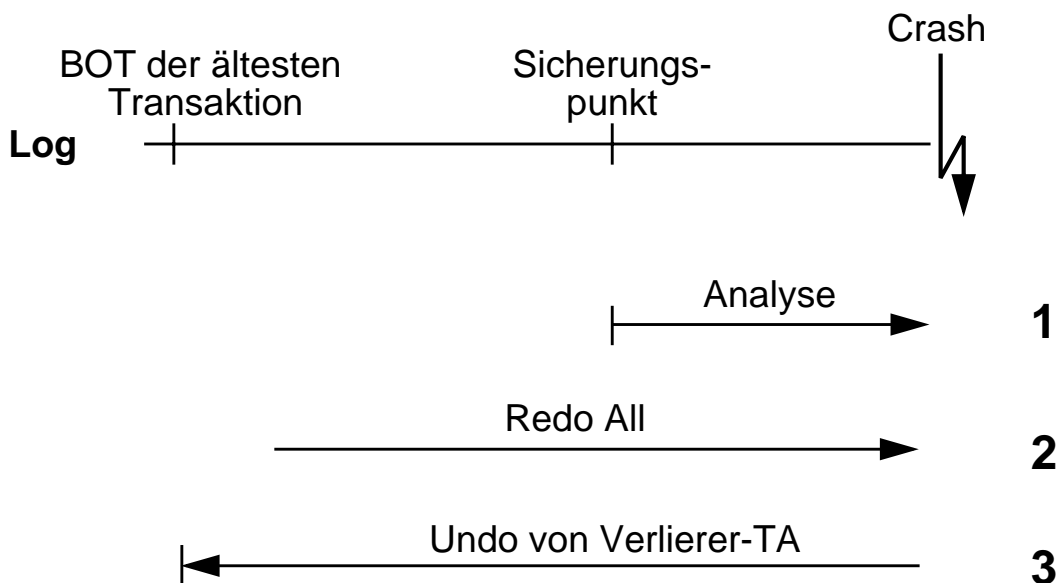

- **Umsetzung durch ARIES¹**

(Algorithm for Recovery and Isolation Exploiting Semantics)

- entwickelt von C. Mohan et al. (IBM Almaden Research)
- realisiert in einer Reihe von kommerziellen DBS

1. Mohan, C. et al.: A Transaction Recovery Method Supporting Fine-Granularity Locking and Partial Rollbacks Using Write-Ahead Logging, in ACM TODS 17:1, 1992, 94-162

Restart – Beispiel 2

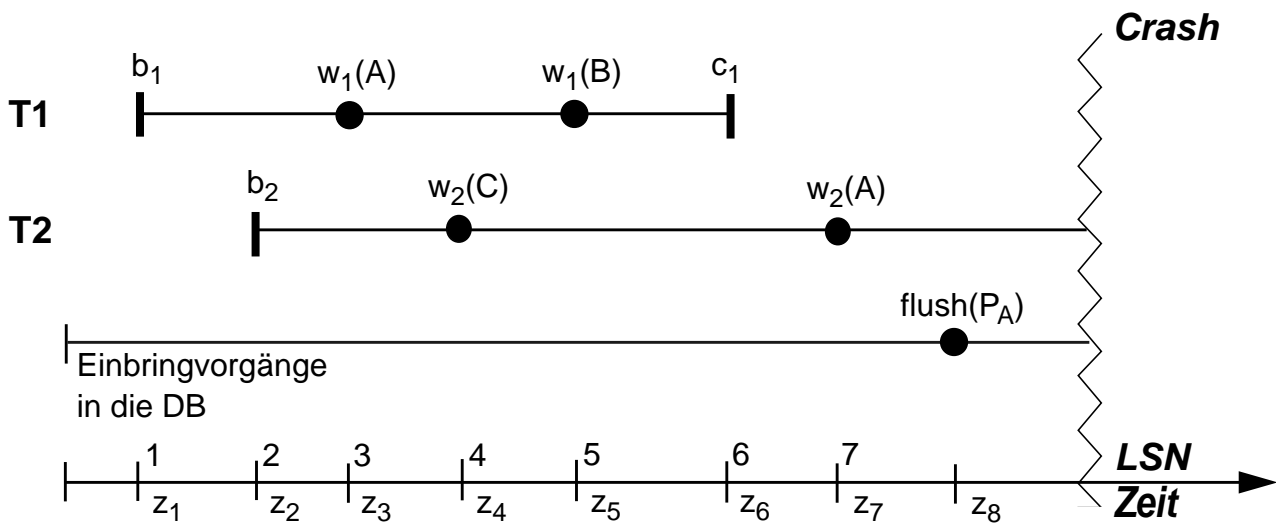

Zeit	Aktion	Änderung im DB-Puffer (Seite, LSN)	Änderung in der DB (Seite, LSN)	Log-Puffer: (LSN, TAID, Log-Info, PrevLSN)	Log-Datei: zugefügte Einträge (LSNs)
z ₁	b ₁			1, T ₁ , BOT, 0	
z ₂	b ₂			2, T ₂ , BOT, 0	
z ₃	w ₁ (A)	P _A , 3		3, T ₁ , U/R(A), 1	
z ₄	w ₂ (C)	P _C , 4		4, T ₂ , U/R(C), 2	
z ₅	w ₁ (B)	P _B , 5		5, T ₁ , U/R(B), 3	
z ₆	c ₁			6, T ₁ , EOT, 5	1, 2, 3, 4, 5, 6
z ₇	w ₂ (A)	P _A , 7		7, T ₂ , U/R(A), 4	
z ₈	flush(P _A)		P _A , 7		7

Restart – Beispiel 2 (2)

Annahme: Zu Beginn seien alle Seiten-LSNs 0

Analyse-Phase : Gewinner-TA: T_1

Verlierer-TA: T_2

Relevante Seiten: P_A, P_B, P_C

Im Restart-Beispiel 2 wird **Vollständiges Redo** durchgeführt. Zur Gewährleistung der Idempotenz der Undo-Operationen wird für jede ausgeführte Undo-Operation ein CLR mit folgender Struktur angelegt:

[LSN, TAID, PageID, Redo, PrevLSN, UndoNextLSN]

Redo-Phase: Log-Sätze aller TA (T_1, T_2) vorwärts prüfen

TA	Seite	Seiten-LSN	Log-Satz-LSN	Aktion
T_1	P_A	7	3	Kein Redo
T_2	P_C	0 --> 4	4	Redo
T_1	P_B	0 --> 5	5	Redo
T_2	P_A	7	7	Kein Redo

(Redo nur, wenn Seiten-LSN < Log-Satz-LSN)

Undo-Phase: Log-Sätze der Verlierer-TA T_2 rückwärts unabhängig von Seiten-LSN prüfen.

Für jeden Log-Satz wird die zugehörige Undo-Operation durchgeführt und mit einem CLR in der Log-Datei vermerkt.

TA	Log-Satz-LSN	Aktion
T_2	7	Undo und lege CLR [8, T_2 , P_A , U(A), 7, 4] an
T_2	4	Undo und lege CLR [9, T_2 , P_C , U(C), 8, 2] an
T_2	2	Undo und lege CLR [10, T_2 , _ , _ , 9, 0] an

Restart – Beispiel 2 (3)

Annahme: Crash während des Restart

Log-Datei nach Crash:

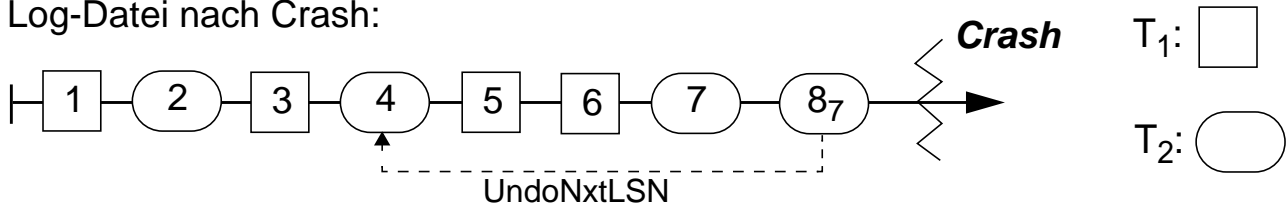

Analyse-Phase: dito

Redo-Phase: Log-Sätze aller TA (T_1 , T_2) inkl. CLR's vorwärts prüfen.
Für jedes CLR wird jeweils Redo ausgeführt.

TA	Seite	Seiten-LSN	Log-Satz-LSN	Aktion
T_1	P_A	7	3	Kein Redo
T_2	P_C	4	4	Kein Redo
T_1	P_B	5	5	Kein Redo
T_2	P_A	7	7	Kein Redo
T_2	P_A			Redo: mit U(A) kompensiert

Undo-Phase: Log-Sätze der Verlierer-TA T_2 (inkl. CLR's) rückwärts unabhängig von Seiten-LSN prüfen.
Für jeden Log-Satz wird die zugehörige Undo-Operation durchgeführt und mit einem CLR in der Log-Datei vermerkt.

TA	Log-Satz-LSN	Aktion
T_2	8	UndoNxtLSN = 4, dann weiter mit 4. Log-Satz (7. Log-Satz wird übersprungen, da er bereits mit dem 8. kompensiert wurde)
T_2	4	Undo und lege CLR [9, T_2 , P_C , U(C), 8, 2] an
T_2	2	Undo und lege CLR [10, T_2 , -, -, 9, 0] an

Platten-Recovery

- **Spiegelplatten**

- schnellste und einfachste Lösung
- hohe Speicherkosten
- Doppelfehler nicht auszuschließen

- **Alternative: Archivkopie + Archiv-Log**

- **Archivkopie + Archiv-Log sind längerfristig verfügbar zu halten (auf Band)**

↳ Problem von Alterungsfehlern

- Führen von Generationen der Archivkopie
- Duplex-Logging für Archiv-Log



- **Ableitung von Archivdaten**

- Sammlung sehr großer Datenvolumina als nachgelagerter Prozeß
- Archiv-Log kann offline aus temporärer Log-Datei abgeleitet werden
- Erstellung von Archivkopien und Archiv-Log erfolgt segmentorientiert

Platten-Recovery - Ein Szenarium

- **Komponenten der Platten-Recovery**

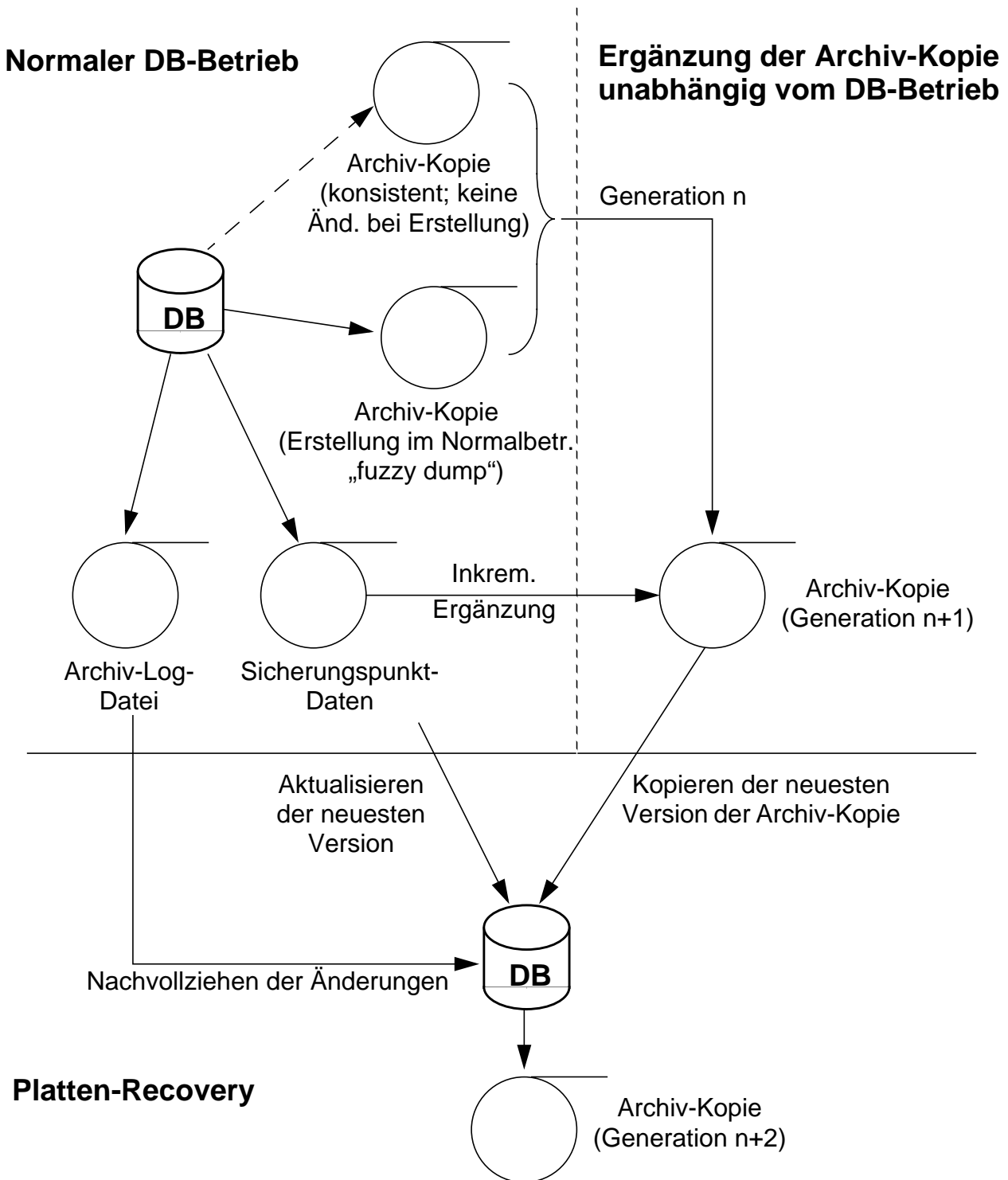

Optimierung der Erstellung der Archiv-Kopie durch inkrementelle Ergänzung mit Daten von Langzeit-Sicherungspunkten und ggf. Archiv-Log

Erstellung der Archiv-Kopie

- Anhalten des Änderungsbetriebs zur Erstellung einer DB-Kopie
i. allg. nicht tolerierbar

- Alternativen:

a) *Incremental Dumping*

- Ableiten neuer Generationen aus 'Urkopie'
- nur Änderungen seit der letzten Archiv-Kopie protokollieren
- Offline-Erstellung einer aktuelleren Kopie

b) *Online-Erstellung einer Archivkopie*

(parallel zum Änderungsbetrieb)

- Unterschiedliche Konsistenzgrade:

b1) Fuzzy Dump

- Kopieren der DB im laufenden Betrieb, kurze Lesesperren
- bei Plattenfehler Archiv-Log ab Beginn der Dump-Erstellung anzuwenden

b2) Aktionskonsistente Archivkopie

(Voraussetzung bei logischem Operations-Logging)

b3) Transaktionskonsistente Archivkopie

(Voraussetzung bei logischem Transaktions-Logging)

- Black-/White-Verfahren
- Copy-on-Update-Verfahren

Inkrementelles Dumping

- Nur DB-Seiten, die seit der letzten Archivkopie-Erstellung geändert wurden, werden archiviert

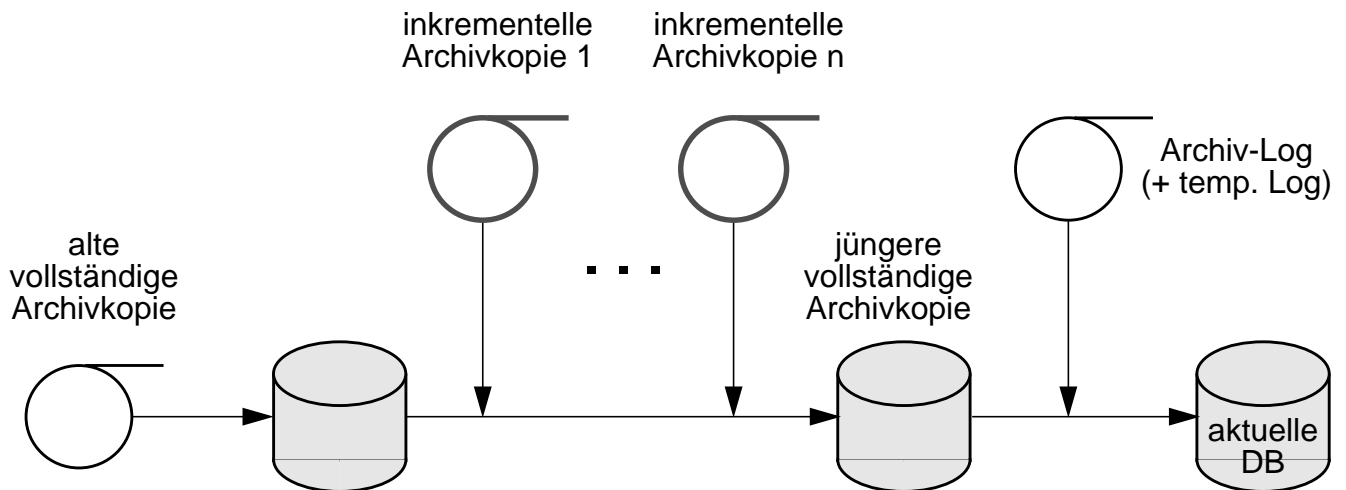

- **Erkennung geänderter Seiten**

- Archivierungs-Bit pro Seite → sehr hoher E/A-Aufwand
- besser: Verwendung separater Datenstrukturen (Bitlisten)

- **Setzen eines Änderungsbits falls**

(PageLSN der ungeänderten Seite) < (LSN zu Beginn des letzten Dumps)

Black-/White-Verfahren¹

- **Ziel:**
Erzeugung transaktionskonsistenter Archiv-Kopien
- Spezieller Dumpprozeß zur Erstellung der Archiv-Kopie
- **Kennzeichnung der Seiten**
 - **Paint-Bit** pro Seite:
 - weiß: Seite wurde noch nicht überprüft
 - schwarz: Seite wurde bereits verarbeitet
 - **Modified-Bit** pro Seite zeigt an, ob eine Änderung seit Erstellung der letzten Archiv-Kopie erfolgte
 - Dumpprozeß färbt alle weißen Seiten schwarz und schreibt geänderte Seiten in Archiv-Kopie:

```
WHILE there are white pages DO;  
lock any white page;  
IF page is modified THEN DO;  
write page to archive copy;  
clear modified bit;  
END;  
change page color;  
release page lock;  
END;
```

- **Rücksetzregel**
 - Transaktionen, die sowohl weiße als auch schwarze Objekte geändert haben ('graue Transaktionen'), werden zurückgesetzt
 - 'Farbtest' am Transaktionsende

1. C. Pu: On-the-Fly, Incremental, Consistent Reading of Entire Databases, in: Algorithmica, 1986, 271- 287

Black-/White-Verfahren: Beispiel

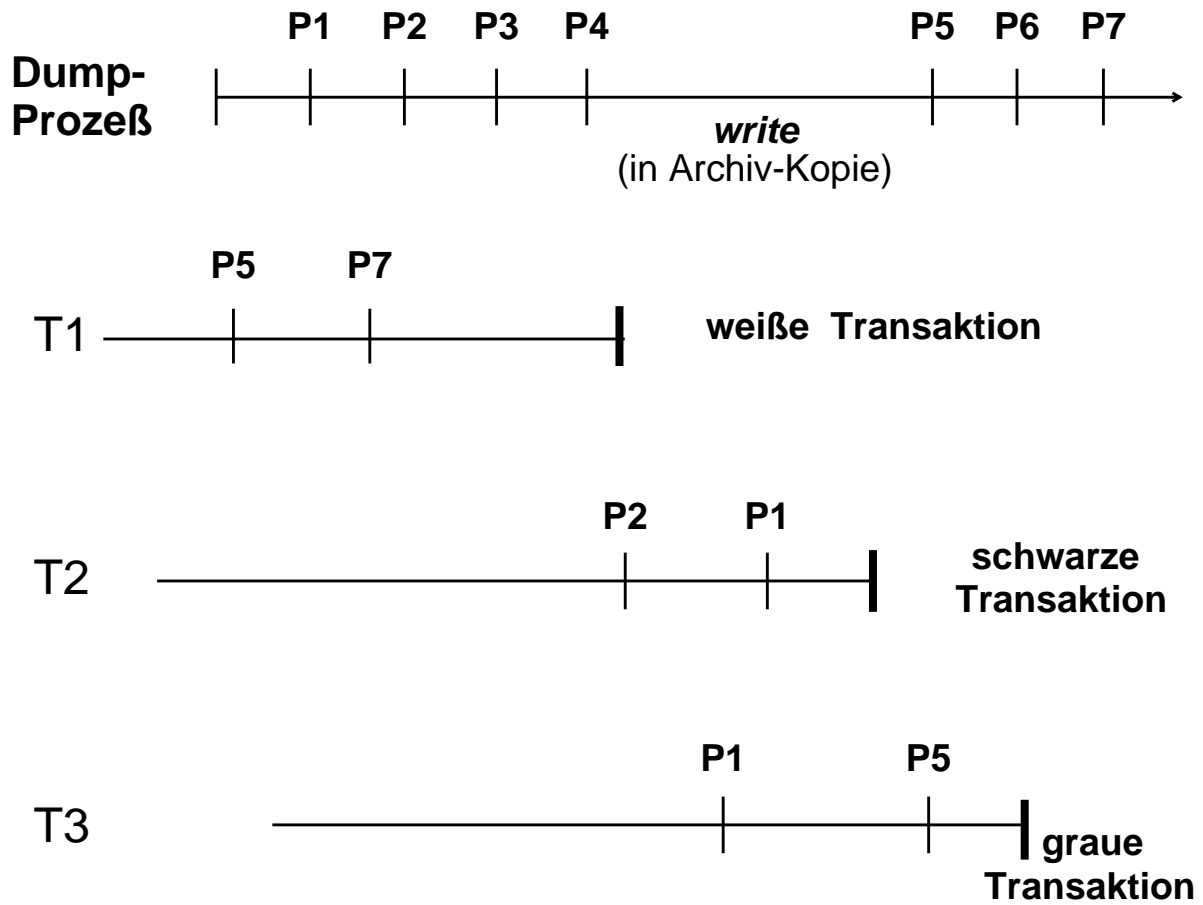

Black-/White-Verfahren:

Erweiterungen zur Vermeidung von Rücksetzungen

- **Turn-White-Strategien** (Turn gray transactions white)
 - Für graue Transaktionen werden Änderungen 'schwarzer' Objekte nachträglich in Archiv-Kopie geschrieben
 - Problem: transitive Abhängigkeiten
 - **Alternative:** alle Änderungen schwarzer Objekte seit Dump-Beginn werden noch geschrieben (repaint all)
 - Problem: Archiv-Kopie-Erstellung kommt u.U. nie zu Ende

- **Turn-Black-Strategien**
 - Während der Erstellung einer Archiv-Kopie werden keine Zugriffe auf weiße Objekte vorgenommen
 - ggf. zu warten, bis Objekt gefärbt wird

- **Alternative: Copy-on-Update ("save some")**
 - Während der Erstellung einer Archiv-Kopie wird bei Änderung eines weißen Objektes Kopie mit Before-Image der Seite angelegt
 - Dump-Prozeß greift auf Before-Images zu
 - Archiv-Kopie entspricht DB-Schnappschuß bei Dump-Beginn
 - ↳ wird in einigen DBS eingesetzt (DEC RDB)

Zusammenfassung

- **Fehlerarten:**
Transaktions-, System-, Gerätefehler und Katastrophen
- **Breites Spektrum von Logging- und Recovery-Verfahren**
 - Logging kann auf verschiedenen Systemebenen angesiedelt werden
 - erfordert ebenenspezifische Konsistenz im Fehlerfall
 - Eintrags-Logging ist Seiten-Logging überlegen;
in vielen DBS findet sich das **physiologische Logging**
(flexiblere Recovery in einer DB-Seite, geringerer Platzbedarf,
weniger E/As, Gruppen-Commit)
- **Synchronisationsgranulat muß größer oder gleich dem Log-Granulat sein**
- **Atomic-Verfahren**
 - erhalten den DB-Zustand des letzten Sicherungspunktes
 - gewährleisten demnach die gewählte Aktionskonsistenz auch bei der Recovery von einem Crash und
 - erlauben folglich logisches Logging
- **Update-in-Place-Verfahren**
 - sind i. allg. Atomic-Strategien vorzuziehen, weil sie im Normalbetrieb wesentlich billiger sind und
 - nur eine geringe Crash-Wahrscheinlichkeit zu unterstellen ist
 - Sie erfordern jedoch physisches Logging

Zusammenfassung (2)

- **Grundprinzipien bei Update-in-Place**

1. WAL-Prinzip: Write Ahead Log für Undo-Info
2. Redo-Info ist spätestens bei Commit zu schreiben

- **Grundprinzipien bei Atomic**

1. WAL-Prinzip bei verzögertem Einbringen:
TA-bezogene Undo-Info ist vor Sicherungspunkt zu schreiben
2. Redo-Info ist spätestens bei Commit auf die Log-Datei zu schreiben

- **NoForce-Strategien**

- sind Force-Verfahren vorzuziehen
- erfordern den Einsatz von Sicherungspunkt-Maßnahmen zur Begrenzung des Redo-Aufwandes:
 - ↳ ‚Fuzzy Checkpoints‘ erzeugen den geringsten Overhead im Normalbetrieb

- **Steal-Methoden**

- verlangen die Einhaltung des WAL-Prinzips
- erfordern Undo-Aktionen nach einem Rechnerausfall

- **Idempotenz des Restart**

- Operationen der Redo-Phase, falls erforderlich, erhöhen die Seiten-LSNs; Notwendigkeit der Wiederholung kann jederzeit erkannt werden
- Idempotenz für Undo- und Rollback-Operationen durch Einführung von CLR; nach Crash in der Undo-Phase werden Undo-Operationen beim nachfolgenden Restart in der Redo-Phase kompensiert (Erhöhung der Seiten-LSNs, beliebig oft unterbrechbar)

- **Erstellung von Archiv-Kopien:**

“Fuzzy Dump” oder “Copy on Update” am geeignetsten